

Orijinal alıřtırma kılavuzunun evirisi

ELC 150

Güvenlik ışık perdeleri



© 2024

Leuze electronic GmbH + Co. KG

In der Braike 1

73277 Owen / Germany

Phone: +49 7021 573-0

Fax: +49 7021 573-199

www.leuze.com

info@leuze.com



1	Bu doküman	5
1.1	Kullanılan görüntü araçları	5
1.2	Kontrol listeleri	6
2	Güvenlik	7
2.1	Amacına uygun kullanım ve öngörülebilir yanlış kullanım	7
2.1.1	Kullanım amacı	7
2.1.2	Öngörülebilir yanlış kullanım	8
2.2	Gerekli yetkiler	8
2.3	Güvenlik sorumluluğu	9
2.4	Sorumluluk muafiyeti	9
3	Cihaz tanımı	10
3.1	Kurulum ve fonksiyon	10
3.2	Bağlantı teknolojisi	11
3.3	Gösterge elemanları	12
3.3.1	Verici ELC 105 çalışma göstergeleri	12
3.3.2	Alıcı ELC 150 çalışma göstergeleri	12
4	Uygulamalar	14
4.1	Çalışma noktası koruma	14
5	Montaj	15
5.1	Verici ve alıcının düzenlemesi	15
5.1.1	S emniyet mesafesinin hesaplanması	15
5.1.2	Yakınlaştırma yönüne göre ortogonal etkili koruma alanlarında emniyet mesafesinin hesaplanması	16
5.1.3	Yansıyan yüzeylere doğru olan minimum mesafe	20
5.1.4	Komşu cihazların birbirini karşılıklı olarak etkilemesini önleyin	21
5.2	Emniyet sensörünün monte edilmesi	22
5.2.1	Uygun montaj yerleri	22
5.2.2	Oluklu taşlar ile sabitleme	22
5.2.3	Çevrilebilir montaj braket BT-2SB05 üzerinden sabitleme	23
6	Elektrik bağlantısı	24
6.1	Verici ve alıcı pim tahsisi	25
6.1.1	Verici ELC 105	25
6.1.2	Alıcı ELC 150	25
6.1.3	Devre örneği	26
7	İşletime alma	27
7.1	Çalıştırma	27
7.2	Sensör hizalama	27
8	Kontrol	29
8.1	Devreye almadan önce ve modifikasyonlardan sonra	29
8.1.1	Entegratör kontrol listesi – Devreye almadan önce ve modifikasyonlardan sonra	29
8.2	Düzenli olarak yetkili kişiler tarafından	30
8.3	Operatör tarafından düzenli olarak	31
8.3.1	Kontrol listesi - Operatör tarafından düzenli olarak	32
9	Bakım, koruma ve imha	33

10	Tanı ve hata giderme	34
10.1	Hata durumunda ne yapmalı?.....	34
10.2	LED'lerin çalışma göstergeleri	34
11	Servis ve destek.....	35
12	Teknik veriler.....	36
12.1	Genel veriler.....	36
12.2	CISPR 11 / EN 55011'e göre sınıflandırma	38
12.3	Ölçüler, ağırlıklar, tepki verme süreleri	38
12.4	Ölçüm çizim aksesuarlar	40
13	Sipariş açıklamaları ve aksesuarlar	41
13.1	Tip anahtarı	41
13.2	Modele genel bakış.....	41
13.3	Aksesuarlar	42
14	AT uygunluk beyanı.....	44



1 Bu doküman

1.1 Kullanılan görüntü araçları

Tablo 1.1: Uyarı simgeleri ve anahtar kelimeler

	Kişilere yönelik tehlikeler için simge
	Olası maddi hasarlar için simge
UYARI	Maddi hasar için anahtar kelime Tehlike önlemeye yönelik önlemleri yerine getirmediğinizde, maddi hasarın meydana gelebileceği tehlikeleri belirtir.
DİKKAT	Hafif yaralanmalar için anahtar kelime Tehlike önlemeye yönelik önlemleri yerine getirmediğinizde, hafif yaralanmalara neden olabilecek tehlikeleri belirtir.
İKAZ	Ağır yaralanmalar için anahtar kelime Tehlike önlemeye yönelik önlemleri yerine getirmediğinizde, ağır veya ölümcül yaralanmalara neden olabilecek tehlikeleri belirtir.
TEHLİKE	Hayati tehlike için anahtar kelime Tehlike önlemeye yönelik önlemleri yerine getirmediğinizde, ağır veya ölümcül yaralanmaların hemen meydana gelebileceği tehlikeleri belirtir.

Tablo 1.2: Diğer simgeler

	Öneriler için simgeler Bu simgeyi taşıyan metinler size ilave bilgiler verir.
	Uygulama adımları için simgeler Bu simgeyi taşıyan metinler sizi kullanım konusunda yönlendirir.
	Uygulama sonuçları için simge Bu simgeye sahip metinler, önceki uygulamanın sonucunu açıklar.

Tablo 1.3: Kavramlar ve kısaltmalar

Tepki verme süresi	Emniyet ekipmanının tepki verme süresi, emniyet sensörünün tepki vermesine yol açan ve emniyet ekipmanının ara yüzünde kapatma sinyalinin hazır olmasını (ör. OSSD çiftinin KAPALI vaziyeti) sağlayan olayın başlaması arasındaki maksimum süredir.
AOPD	Aktif optik emniyet ekipmanı (A ctive O pto- e lectronic P rotective D evice)
BWS	E lektro duyarlı emniyet ekipmanı
ELC	Emniyet sensörünün kısa tanımı, verici ve alıcıdan oluşur
LED	Verici ve alıcıdaki ışıklı diyot, gösterge elemanı
MTTF _d	Tehlike yaratacak kesintiye kadar ortalama süre (M ean T ime T o dangerous F ailure)
OSSD	Güvenlik anahtarlama çıkışı (O utput S ignal S witching D evice)
PFH _d	Saatte bir tehlike oluşturan bir arıza olasılığı (P robability of dangerous F ailure per H our)
PL	P erformance L evel
Emniyet sensörü	Sistem vericiden ve alıcıdan oluşur
SIL	S afety I ntegrity L evel
Durum	AÇIK: Cihaz sorunsuz, OSSD'ler açık KAPALI: Cihaz sorunsuz, OSSD'ler kapalı Kilit: Cihaz, bağlantı veya kumanda/kullanım hatalı, OSSD'ler kapalı (lock-out)

1.2 Kontrol listeleri

Kontrol listeleri makine üreticisi veya donatıcı için referans amaçlıdır (bkz. Bölüm 8 "Kontrol"). Bütün makinenin veya sistemin ilk devreye alınmasından önce kontrolün ve de gerekli yetkiye sahip kişi tarafından yapılan düzenli kontrollerin yerine geçmez (). Kontrol listeleri asgari kontrol şartlarını içerirler. Uygulamaya bağlı olarak ilave kontroller gerekebilir.

2 Güvenlik

Emniyet sensörlerini kullanmadan önce geçerli standartlara uygun olarak risk değerlendirmesi yapılmalıdır (ör. ISO/EN ISO 12100, ISO/EN ISO 13849-1, IEC/EN 61508, IEC/EN 62061). Risk değerlendirmesinin sonucu emniyet sensörünün gerekli olan güvenlik seviyesini belirler (). Montaj, çalıştırma ve testler için bu belgeye ve ayrıca ilgili tüm ulusal ve uluslararası standartlara, yönetmeliklere, kurallara ve direktiflere uyulması zorunludur. İlgili ve birlikte verilen belgelere uyulmalı, bu belgeler yazdırılmalı ve ilgili personele teslim edilmelidir.



↳ Güvenlik sensörüyle çalışmadan önce faaliyetinizle ilgili olan belgeleri eksiksiz olarak okuyun.

Güvenlik sensörlerinin devreye alınmaları, teknik testleri ve kullanılmalarıyla ilgili olarak özellikle aşağıdaki ulusal ve uluslararası düzenlemeler geçerlidir:

- Makine direktifi 2006/42/AT
- Alçak gerilim direktifi 2014/35/AB
- 2014/30/AB sayılı EMU direktifi
- OSHA 1910 Subpart O
- Güvenlik yönergeleri
- Kaza önleme düzenlemeleri ve güvenlik kuralları
- İşletme güvenliği düzenlemesi ve iş güvenliği kanunu
- Ürün güvenliği kanunu (ProdSG)

BİLGİ	
	Güvenlik teknolojisi hakkında bilgi almak için yerel resmi kuruluşlara da başvurulabilir (ör. Ticaret Kontrolü, Meslek Birliği, Çalışma Müfettişliği, Avrupa İş Sağlığı ve Güvenliği Genel Ajansı (OSHA)).

2.1 Amacına uygun kullanım ve öngörülebilir yanlış kullanım

 UYARI	
	<p>Çalışan makine nedeniyle ağır yaralanmalar!</p> <p>↳ Güvenlik sensörünün doğru bağlandığından ve güvenlik tertibatının koruma fonksiyonunu sağladığından emin olun.</p> <p>↳ Tüm dönüşüm, bakım çalışmaları ve kontrol işleri esnasında sistemin güvenli bir şekilde devre dışı bırakıldığından ve tekrar çalışmaya karşı emniyete alındığından emin olun.</p>

2.1.1 Kullanım amacı

- Emniyet sensörü sadece geçerli yönergelere, yürürlükteki kurallara, standartlara, iş koruması ve iş güvenliği için yönetmeliklere uygun olarak seçildikten ve bu doğrultuda yetkinliği olan bir kişi tarafından makineye monte edildikten, bağlandıktan, işleme alındıktan ve test edildikten sonra kullanılabilir (). Cihazlar yalnızca iç mekanlarda çalıştırılmak için tasarlanmıştır.
- Emniyet sensörünü seçerken, bunun güvenlik tekniği performans özelliğinin, risk değerlendirmesinde elde eden performans seviyesi PL_r (bkz. Bölüm 12.1 "Genel veriler")'den büyük ya da eşit olduğuna dikkat edilmelidir.
- Emniyet sensörü, kişileri veya uzuvları tehlike noktalarına, tehlike bölgelerine veya makine ve tesis girişlerine karşı korumak içindir.
- *Erişim koruması* işlevinde emniyet sensörü insanları sadece tehlike bölgesine girerken algılar; fakat tehlike bölgesinde bulunan insanları algılamaz. Bu nedenle bu durumda güvenlik zincirinde bir start/res-tart kilidi bulunmalı veya korumanın gerisinde kalınmalıdır.

- İzin verilen maksimum yaklaşma hızları (bkz. ISO/EN ISO 13855):
 - Erişim koruması 1,6 m/s
 - Tehlikeli alanlarda emniyet şeritlerinde 2,0 ms
- Emniyet sensörü yapısal olarak değiştirilemez. Güvenlik sensörünün üzerinde değişiklik yapılırsa, güvenlik sensörünün koruma fonksiyonu artık garanti edilemez. Ayrıca emniyet sensörünün üzerinde değişiklik yapılırsa, emniyet sensörünün üreticisinden hiçbir garanti talebinde bulunulamaz.
- Emniyet ekipmanının usule uygun olmayan onarımı koruma fonksiyonunun yitirilmesine yol açabilir. Cihaz bileşenlerinde onarım çalışmaları yapmayın.
- Emniyet sensörünün doğru bağlanması veya takılması, bu işle yetkili kişiler tarafından düzenli olarak kontrol edilmelidir ().
- Emniyet sensörü azami 20 yıl sonra değiştirilmelidir. Onarımlar veya aşınma parçalarının değiştirilmesi kullanım ömrünü uzatmaz.

2.1.2 Öngörülebilir yanlış kullanım

“Amacına uygun kullanım” altında belirlenenden farklı bir kullanım veya bunun dışındaki bir kullanım, amacına uygun kullanım değildir.

Emniyet sensörü esas olarak aşağıdaki durumlarda emniyet ekipmanı olarak uygun **değildir**:

- Nesnelerin veya kızgın ya da tehlikeli sıvıların tehlike bölgesinden dışarı savrulması tehlikesinin bulunduğu durumlar
- Patlayıcı veya kolay alevlenebilen ortamlarda kullanımlar
- Açık havada veya su ya da diğer sıvılar altındaki uygulamalar

2.2 Gerekli yetkiler

Emniyet sensörü yalnızca ilgili faaliyet için uygun kişiler tarafından projelendirilebilir, yapılandırılabilir, monte edilebilir, bağlanabilir, devreye alınabilir, bakımı yapılabilir ve uygulaması kontrol edilebilir. Uygun kişilere yönelik genel şartlar:

- Uygun bir teknik eğitim almıştır.
- Emniyet sensörünün çalışma talimatının ve makinenin çalışma talimatının ilgili önemli bölümlerini bilirler.

Yetkili kişiler için faaliyete özel asgari gereklilikler:

Projelendirme ve konfigürasyon

Makinelere emniyet ekipmanlarının seçilmesinde ve kullanılmasında ve de teknik kuralların ve yerel geçerli iş güvenliği, çalışma güvenliği ve güvenlik teknolojisi ile ilgili yasal düzenlemeleri uygularken uzmanlık bilgileri ve deneyimler.

Emniyete yönelik kumandaların SRASW, ISO/EN ISO 13849-1'ye göre programlanmasında uzmanlık bilgileri.

Montaj

İlgili makineyle ilişkili olarak emniyet sensörünün güvenli ve düzgün takılması ve hizalanması için gerekli uzmanlık bilgileri ve deneyimler.

Elektronik kurulum

Emniyete yönelik kontrol sistemi içerisinde emniyet sensörünün güvenli ve düzgün elektrik bağlantısı ve güvenli bağlanması için gerekli uzmanlık bilgileri ve deneyimler.

Kullanım ve bakım

Sorumlu kişilerin talimatı doğrultusunda emniyet sensörünün düzenli aralıklarla kontrolü ve temizliği için gerekli uzmanlık bilgisi ve deneyimler.

Bakım

Yukarıdaki gerekliliklere uygun olarak, emniyet sensörünün montajı, elektronik kurulumu, kullanımı ve periyodik bakımı için uzmanlık bilgileri ve deneyimler.

Devreye alma ve denetim

- Makinenin emniyetini ve emniyet sensörünün kullanım şeklini değerlendirmek, bunun için gerekli olan metrolojik donanım dahil olmak üzere, iş güvenliği, çalışma güvenliği ve güvenlik teknolojisi kurallarının ve yasal talimatların uzmanlık bilgileri ve deneyimleri.
- İlâveten yakın zamanda test aracı çevresinde bir faaliyet gerçekleştirilir ve kişinin bilgi düzeyi sürekli ile-ri eğitimle güncellenir - *Yetkili kişi* Alman işletme güvenliği yönetmeliği veya diğer ulusal yasal hükümler anlamında.

2.3 Güvenlik sorumluluğu

Makinenin üreticisi ve işleticisi, makinenin ve monte edilmiş güvenlik sensörlerinin nizami bir şekilde çalış-masını ve ilgili insanların yeterli derecede bilgilendirilmiş ve eğitilmiş olmasını sağlamakla yükümlüdür.

Verilen tüm bilgilerin türü ve içeriği kullanıcılar tarafından güvenliği etkileyecek kullanımlara neden olmama-lıdır.

Makinenin üreticisi aşağıdakilerden sorumludur:

- Makinenin güvenli yapısı ve olası kalan risk uyarısı
- Güvenlik sensörünün güvenli entegrasyonu, yetkili bir kişi tarafından yapılan ilk test ile tespit edilmiş
- İlgili tüm bilgilerin faal şirkete teslim edilmesi
- Makinenin güvenli bir şekilde devreye alınması için tüm yönetmelikleri ve yönergelere uyulması

Makinenin faal şirketi aşağıdakilerden sorumludur:

- Kullanıcının bilgilendirilmesi
- Makinenin güvenli çalışmasının devam ettirilmesi
- İş koruması ve iş güvenliğiyle ilgili tüm talimatlara ve yönetmeliklere uyulması
- Yetkin kişiler tarafından düzenli testlerin yapılması

2.4 Sorumluluk muafiyeti

Leuze electronic GmbH + Co. KG aşağıdaki durumlar için sorumluluk almaz:

- Emniyet sensörünün amacına uygun bir şekilde kullanılmaması.
- Güvenlik uyarılarına uyulmadığında.
- Ciddi olarak öngörülebilir yanlış kullanımların göz önünde bulundurulmaması.
- Montajın ve elektrik bağlantısının nizami bir şekilde yapılmamış olması.
- Kusursuz çalıştığına test edilmemiş olması (bkz. Bölüm 8 "Kontrol").
- Emniyet sensöründe değişiklikler (ör. yapısal) yapılmış olması.

3 Cihaz tanımı

ELC 150 ürün serisi emniyet sensörleri, optik emniyet ekipmanlarıdır. Aşağıdaki norm ve standartlara uygundur:

	ELC 150
IEC/EN IEC 61496 uyarınca tip	4
ISO/EN ISO 13849-1:2015 uyarınca kategori	4
ISO/EN ISO 13849-1:2015 uyarınca performans seviyesi (PL)	e
Safety Integrity Level (SIL), IEC/EN 61508'ye göre veya SILCL, IEC/EN 62061'ye göre	3

Emniyet sensörü bir verici ve bir alıcıdan oluşur. IEC/EN 60204-1 (Koruma sınıfı 3) gereği yüksek gerilime ve yüksek akıma karşı koruma sağlar. Emniyet sensörü tipik ortam ışığından tehlike oluşturacak şekilde etkilenmez.

3.1 Kurulum ve fonksiyon

Emniyet ışık perdesi ELC 150, elektro duyarlı emniyet ekipmanıdır (BWS) ve bir vericiden ve bir alıcıdan oluşmaktadır.

Verici ve alıcı arasında bir sıra paralel kızılötesi ışınlar bir koruma alanı yaratır, bu da tehlike alanını (tehlikeli noktaları, giriş ve tehlike alanı emniyet sınırlarını) emniyet altına alır. Bir veya birden fazla ışın tamamen kesildiği anda, emniyet ışık perdesi ışık yolunun kesildiğini, güvenli anahtarlama çıkışlarına (OSSD'ler) sinyal değişimiyle bildirir. Makine veya kontrolü sinyalleri güvenli şekilde değerlendirmelidir (ör. güvenli kontrolü veya güvenlik rölesi ile) tehlike yaratan vaziyeti sonlandırmalıdır.

Verici ve alıcı optik yolda otomatik olarak senkronize olurlar. İki bileşen arasında elektrik bağlantısı gerekli değildir.

Koruma alanının özellikleri

Işın mesafesi ve ışın sayısı, çözünürlüğe ve koruma alanı yüksekliğine bağlıdır.

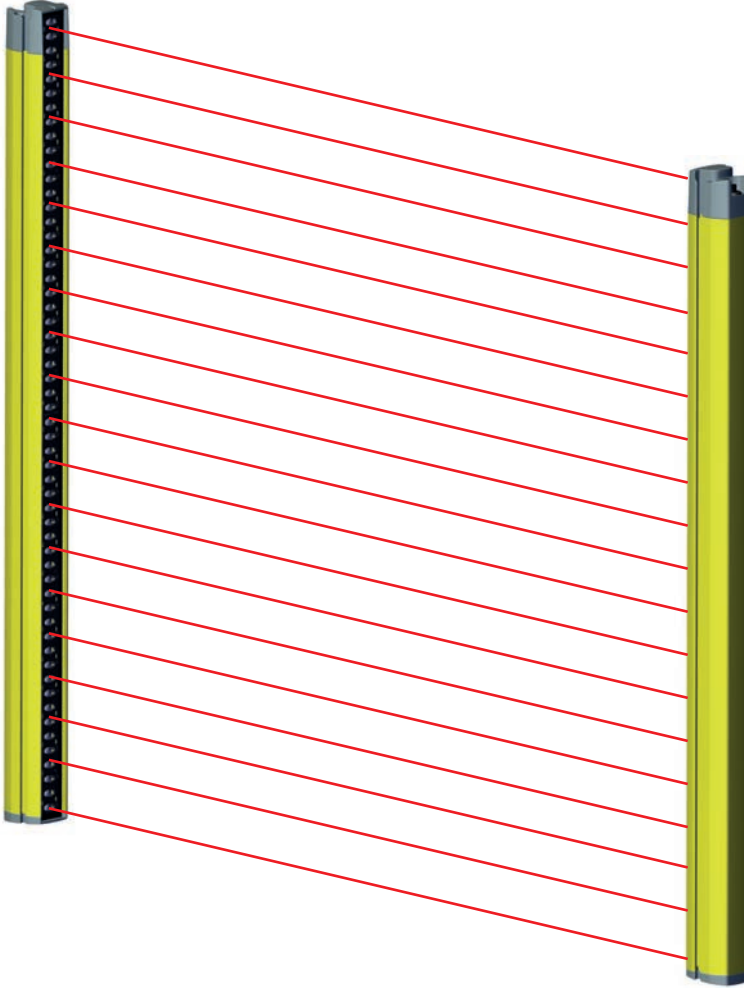

Resim 3.1: Verici / Alıcı / ELC

Kör noktalardan bağımsızlık

Emniyet ışık perdesinin konstrüksiyonundan ve yapı şeklinden dolayı cihazın koruma fonksiyonu kör noktalardan bağımsız mahfaza sonuna kadar uzanmaktadır.

Kör noktalardan bağımsızlık, makine içerisine yerleştirme esnasında yer gereksinimini azaltır.

3.2 Bağlantı teknolojisi

Vericide ve alıcıda M12 yuvarlak fişleri bulunmaktadır, bunlar aşağıdaki pimler ile makine kontrolü için arayüz görevini görür:

Cihaz varyantı	Cihaz türü	Cihaz fişi
ELC 105	Verici	4 kutuplu
ELC 150	Alıcı	4 kutuplu

3.3 Gösterge elemanları

Emniyet sensörlerinin gösterge elemanları, devreye almayı ve hata analizini sizin için kolaylaştırır.

3.3.1 Verici ELC 105 çalışma göstergeleri

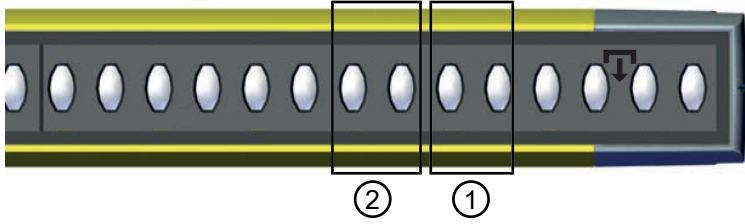

- 1 LED Çift 1, kırmızı
- 2 LED Çift 2, yeşil

Resim 3.2: Verici ELC 105 göstergeleri

Tablo 3.1: Vericideki LED'lerin anlamı

LED	Renk	Durum	Tanım
1	Kırmızı	Yanıp sönüyor	Hata
		Sinyal sırası 2 kez AÇIK/KAPALI (250 ms), bunu ara (750 ms) takip eder	Bağlantı hatası
		hızlı yanıp sönüyor, (10 Hz)	Cihaz hatası
2	Yeşil	KAPALI	Cihaz kapalı
		AÇIK	Verici açık

3.3.2 Alıcı ELC 150 çalışma göstergeleri

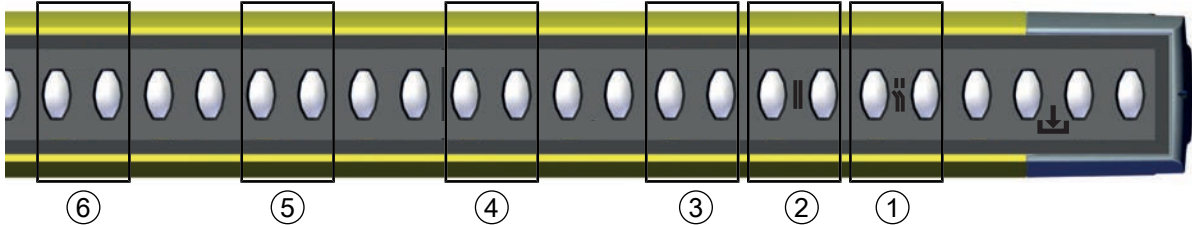

- 1 LED çifti 1, kırmızı, OSSD simgesi açık
- 2 LED çifti 2, yeşil, OSSD simgesi kapalı
- 3 LED 3, mavi
- 4 LED 4, mavi
- 5 LED 5, mavi
- 6 LED 6, mavi

Resim 3.3: Alıcı ELC 150 göstergeleri

Tablo 3.2: Alıcıdaki ışıklı diyotların anlamı

LED	Renk	Durum	Tanım
1	Kırmızı	AÇIK	OSSD kapalı
		Yavaş yanıp sönüyor (yakl. 0,5 Hz)	Harici hata
		Hızlı yanıp sönüyor, (yakl. 10 Hz)	Dahili hata
		Sinyal sırası 2 kez AÇIK/KAPALI (250 ms), bunu ara (750 ms) takip eder	Bağlantı hatası
2	Yeşil	AÇIK	OSSD açık

LED	Renk	Durum	Tanım
3	Mavi	Yanıp sönüyor	Işık alma gücü 1
		AÇIK	Işık alma gücü 2
4	Mavi	Yanıp sönüyor	Işık alma gücü 3
		AÇIK	Işık alma gücü 4, OSSD devreye girer
5	Mavi	Yanıp sönüyor	Işık alma gücü 5
		AÇIK	Işık alma gücü 6
6	Mavi	Yanıp sönüyor	Işık alma gücü 7
		AÇIK	Işık alma gücü 8 optimum hizalama
		Flaş yakıyor	Işık alımında arıza

4 Uygulamalar

Emniyet sensörü yalnızca kare formunda koruma alanları oluşturur.

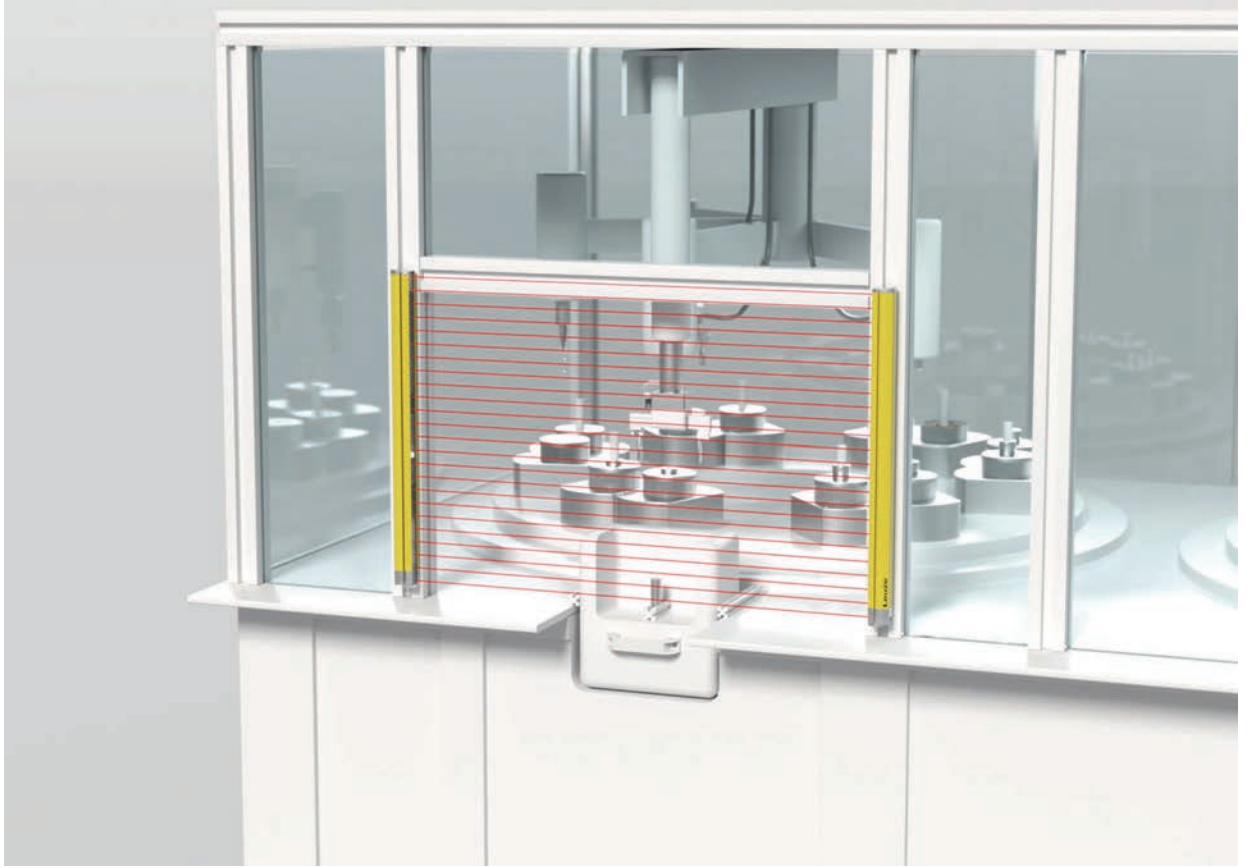

4.1 Çalışma noktası koruma

El ve parmak koruması için tehlikeli noktaların emniyeti prensip olarak bu emniyet sensörünün en sık uygulanma şeklidir. Çeşitli çözünürlüklerden ayrıca gerekli emniyet mesafesi oluşur (bkz. Bölüm 5.1.1 "S emniyet mesafesinin hesaplanması").



Resim 4.1: Çalışma noktası koruma

5 Montaj

 UYARI	
	<p>Amacına uygun olmayan montaj nedeniyle ağır kazalar!</p> <p>Emniyet sensörün koruma fonksiyonu sadece öngörülen uygulama alanı için uygundur ve tekniğe uygun monte edilmişse sağlanır.</p> <ul style="list-style-type: none"> ↳ Emniyet sensörünün sadece gerekli yetkinliğe sahip kişiler tarafından monte edilmesini sağlayın (). ↳ Emniyet mesafeleri bırakın (bkz. Bölüm 5.1.1 "S emniyet mesafesinin hesaplanması"). ↳ Emniyet ekipmanının arkasından geçilmesinin, altından geçilmesinin ve üzerine çıkılmasının kesinlikle mümkün olmamasına dikkat edin ve emniyet mesafesinde altından/üzerinden ve çevresinden kavramanın ISO/EN ISO 13855 uyarınca C_{RO} ilave yük üzerinden dikkate alınmış olduğundan emin olun. ↳ Emniyet sensörünün, ör. basılarak veya tırmanarak tehlike alanına erişim sağlamak için kullanılabilmesini önleyen önlemler alın. ↳ Önemli normları, talimatları ve bu kılavuzu dikkate alın. ↳ Verici ve alıcıyı düzenli aralıklarla temizleyin: Çevre şartları (bkz. Bölüm 12 "Teknik veriler"), Koruyucu bakım (bkz. Bölüm 9 "Bakım, koruma ve imha"). ↳ Montaj işleminden sonra emniyet sensörünün sorunsuz çalışmasını kontrol edin.

5.1 Verici ve alıcının düzenlemesi

Optik emniyet ekipmanları koruma görevlerini ancak yeterli emniyet mesafesi bırakılarak monte edildiklerinde yerine getirir. Bu sırada tüm gecikme süreleri dikkate alınmalıdır, özellikle güvenlik sensörünün ve kumanda elemanlarının tepki verme süreleri ve makinenin ilave çalışma süresi.

Aşağıdaki standart hesaplama formüllerini barındırmaktadır:

- ISO/EN ISO 13855, "Makinelerin güvenliği – Uzuvarların emniyet ekipmanlarına yaklaşma hızlarına göre düzeni": Montaj konumu ve emniyet mesafeleri

BİLGİ	
	<p>ISO/EN ISO 13855'e göre dikey koruma alanında 300 mm üzerindeki ışınların altından sürünecek geçilebilir, 900 mm'ye kadar ışınların üzerinden geçilebilir. Yatay koruma alanında uygun montaj veya uygun kapaklar ile emniyet sensörünün üzerine çıkılması önlenmelidir.</p>

5.1.1 S emniyet mesafesinin hesaplanması

ISO/EN ISO 13855 uyarınca bir optik emniyet ekipmanının S emniyet mesafesinin hesaplanması için genel formül

$$S = K \cdot T + C$$

S	[mm]	=	Emniyet mesafesi
K	[mm/s]	=	Yaklaşma hızı
T	[s]	=	Gecikmenin toplam süresi, şunların toplamı ($t_a + t_i + t_m$)
t_a	[s]	=	Emniyet ekipmanının tepki verme süresi
t_i	[s]	=	Güvenlik rölelerinin tepki verme süresi
t_m	[s]	=	Makinenin durdurma süresi
C	[mm]	=	Emniyet mesafesine ilave yük

BİLGİ	
	<p>Düzenli kontroller sırasında yüksek ilave çalışma süreleri meydana gelirse, t_m'ye uygun bir ilave yük eklenmelidir.</p>

5.1.2 Yakınlaştırma yönüne göre ortogonal etkili koruma alanlarında emniyet mesafesinin hesaplanması

ISO/EN ISO 13855'ye göre, dikey koruma alanlarında fark

- S_{RT} : Koruma alanı **içerisinden** erişim ile ilgili emniyet mesafesi
- S_{RO} : Koruma alanı **üzerinden** erişim ile ilgili emniyet mesafesi

Her iki değer, eklenecek C değerini tespit edilme şekliyle farklılık gösterir:

- C_{RT} : hesaplama formülünden veya sabit sayı olarak (bkz. Bölüm 5.1.1 "S emniyet mesafesinin hesaplanması")
- C_{RO} : Aşağıdaki "Elektro duyarlı emniyet ekipmanının dikey koruma alanı üzerinden erişim (ISO/EN ISO 13855'dan alıntı)" tablosundan

İlgili S_{RT} ve S_{RO} değerlerinden büyük olanı kullanılır.

S_{RT} emniyet mesafesinin koruma alanı içerisinden erişim için ISO/EN ISO 13855 gereği hesaplanması:

Tehlikeli noktaların emniyeti için S_{RT} emniyet mesafesinin hesaplanması

$$S_{RT} = K \cdot T + C_{RT}$$

S_{RT}	[mm]	=	Emniyet mesafesi
K	[mm/s]	=	Koruma alanına normal yaklaşma tepkili ve yaklaşma yönlü tehlike yeri emniyetleri için yaklaşma hızı (çözünürlük 14 ile 40 mm arası): 2000 mm/s veya 1600 mm/s, eğer $S_{RT} > 500$ mm ise
T	[s]	=	Gecikmenin toplam süresi, şunların toplamı ($t_a + t_i + t_m$)
t_a	[s]	=	Emniyet ekipmanının tepki verme süresi
t_i	[s]	=	Güvenlik rölelerinin tepki verme süresi
t_m	[s]	=	Makinenin durdurma süresi
C_{RT}	[mm]	=	14 ila 40 mm arasındaki çözünürlüklerde yaklaşma tepkisine sahip tehlikeli noktaların emniyetleri için ilave yük, d = emniyet ekipmanının çözünürlüğü $C_{RT} = 8 \times (d - 14)$ mm

Hesaplama örneği

Pres emniyet kumandası dahil duruş süresi 190 ms'li presin yerleştirme alanı, 17 mm çözünürlüğe ve 1200 mm koruma alanı yüksekliğine sahip bir emniyet ışık perdesi ile emniyet altına alınacaktır. Emniyet ışık perdesinin tepki verme süresi 17 ms'dir.

↳ S_{RT} emniyet mesafesini, ISO/EN ISO 13855 gereği formüle göre hesaplayın.

$$S_{RT} = K \cdot T + C_{RT}$$

K	[mm/s]	=	2000
T	[s]	=	(0,017 + 0,190)
C_{RT}	[mm]	=	$8 \times (17 - 14)$
S_{RT}	[mm]	=	$2000 \text{ mm/s} \times 0,207 \text{ s} + 24 \text{ mm}$
S_{RT}	[mm]	=	438

S_{RT} 500 mm'den küçük bundan dolayı **hesap** 1600 mm/s ile tekrar edilemez.

BİLGİ



Burada gerekli olan korumanın gerisinde kalmayı örneğin ek bir emniyet sensörü kullanarak gerçekleştirin.

S_{RO} emniyet mesafesinin koruma alanı üzerinden erişim için ISO/EN ISO 13855 gereği hesaplanması:

Tehlikeli noktaların emniyeti için S_{RO} emniyet mesafesinin hesaplanması

$$S_{RO} = K \cdot T + C_{RO}$$

S_{RO}	[mm]	=	Emniyet mesafesi
K	[mm/s]	=	Koruma alanına normal yaklaşma tepkili ve yaklaşma yönlü tehlike yeri emniyetleri için yaklaşma hızı (çözünürlük 14 ile 40 mm arası): 2000 mm/s veya 1600 mm/s, eğer $S_{RO} > 500$ mm ise
T	[s]	=	Gecikmenin toplam süresi, şunların toplamı ($t_a + t_i + t_m$)
t_a	[s]	=	Emniyet ekipmanının tepki verme süresi
t_i	[s]	=	Güvenlik rölelerinin tepki verme süresi
t_m	[s]	=	Makinenin durdurma süresi
C_{RO}	[mm]	=	Emniyet ekipmanı tetiklenmeden önce bir uzvun emniyet ekipmanına doğru hareket edebileceği ilave mesafe: Değer (bkz. aşağıdaki "Elektro duyarlı koruyucu donanımın dikey koruma alanı üzerinden erişim (ISO/EN ISO 13855'dan alıntı)" tablosu).

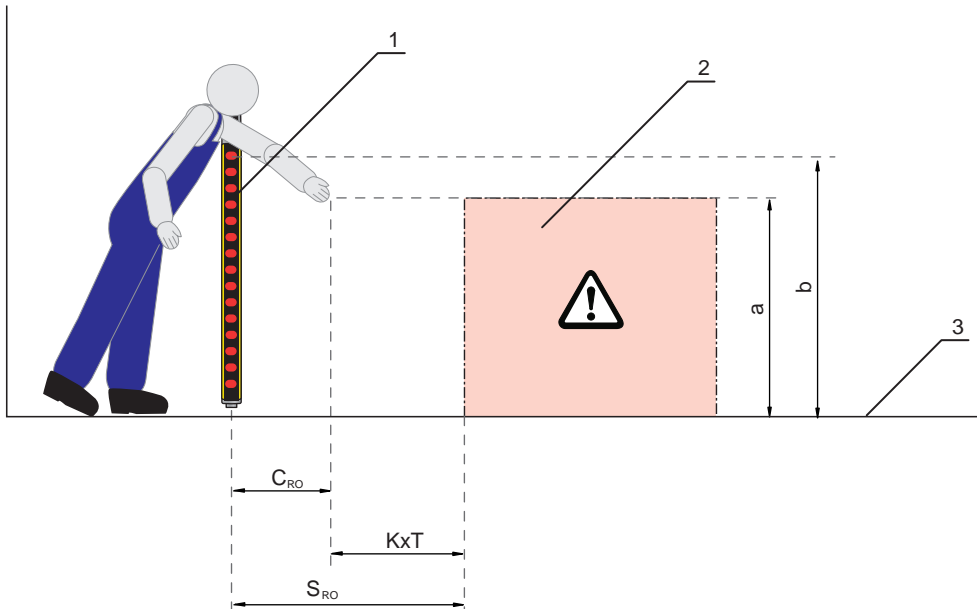

- 1 Emniyet sensörü
 2 Tehlike bölgesi
 3 Zemin
 a Tehlikeli noktanın yüksekliği
 b Emniyet sensörünün en üst ışınının yüksekliği

Resim 5.1: Üstten erişim için emniyet mesafesine ilave yük

Tablo 5.1: Elektro duyarlı emniyet ekipmanının dikey koruma alanı üzerinden erişim (ISO/EN ISO 13855'dan alıntı)

Tehlikeli noktanın a yüksekliği [mm]	Elektro duyarlı emniyet ekipmanının elektro koruma alanı üst kenarının b yüksekliği											
	900	1000	1100	1200	1300	1400	1600	1800	2000	2200	2400	2600
	Tehlikeli alana göre C_{RO} ilave mesafe [mm]											
2600	0	0	0	0	0	0	0	0	0	0	0	0
2500	400	400	350	300	300	300	300	300	250	150	100	0
2400	550	550	550	500	450	450	400	400	300	250	100	0
2200	800	750	750	700	650	650	600	550	400	250	0	0
2000	950	950	850	850	800	750	700	550	400	0	0	0

Tehlikeli noktanın a yüksekliği [mm]	Elektro duyarlı emniyet ekipmanının elektro koruma alanı üst kenarının b yüksekliği											
	900	1000	1100	1200	1300	1400	1600	1800	2000	2200	2400	2600
	Tehlikeli alana göre C_{RO} ilave mesafe [mm]											
1800	1100	1100	950	950	850	800	750	550	0	0	0	0
1600	1150	1150	1100	1000	900	850	750	450	0	0	0	0
1400	1200	1200	1100	1000	900	850	650	0	0	0	0	0
1200	1200	1200	1100	1000	850	800	0	0	0	0	0	0
1000	1200	1150	1050	950	750	700	0	0	0	0	0	0
800	1150	1050	950	800	500	450	0	0	0	0	0	0
600	1050	950	750	550	0	0	0	0	0	0	0	0
400	900	700	0	0	0	0	0	0	0	0	0	0
200	600	0	0	0	0	0	0	0	0	0	0	0
0	0	0	0	0	0	0	0	0	0	0	0	0

Bahsi geçen tablo ile ilgili öngörülen değerler ile üç farklı şekilde çalışabilirsiniz:

1. Mevcut veriler:

- Tehlikeli noktanın a yüksekliği
- Tehlikeli nokta ile emniyet sensörü arasındaki mesafe S, böylece ek yük C_{RO}

Burada, emniyet sensörünün en üst ışınının gerekli b yüksekliği ve bununla da koruma alanı yüksekliği aranmaktadır.

↪ Sol sütunda, tehlikeli noktanın yükseklik bilgisini içeren satırı bulun.

↪ Bu satırda, ek yük C_{RO} için en yakın daha büyük değerini içeren sütunu bulun.

⇒ Sütun başlığında yukarıda emniyet sensörünün en üst ışınının istenilen yüksekliği yer alır.

2. Mevcut veriler:

- Tehlikeli noktanın a yüksekliği
- Emniyet sensörünün en üst ışınının b yüksekliği

Burada, emniyet sensörünün tehlikeli nokta arasındaki gerekli mesafe S ve bununla da ek yük C_{RO} aranmaktadır.

↪ Sütun başlığında, emniyet sensörünün en üst ışınının yüksekliğine göre en yakın en düşük değeri içeren sütunu bulun.

↪ Bu sütunda, tehlikeli noktanın a yükseklik değerine göre en yakın daha yüksek değeri içeren satırı bulun.

⇒ Satır ve sütunun kesiştiği noktada ek yükü C_{RO} bulursunuz.

3. Mevcut veriler:

- Tehlikeli nokta ile emniyet sensörü arasındaki mesafe S ve böylece ek yük C_{RO} .
- Emniyet sensörünün en üst ışınının b yüksekliği

Tehlikeli noktanın izin verilen yüksekliği a aranmaktadır.

- ↪ Sütun başlığında, emniyet sensörünün en üst ışınının yüksekliğine göre en yakın en düşük değeri içeren sütunu bulun.
- ↪ Bu sütunda, gerçek ek yük C_{RO} en yakın en düşük değeri bulun.
- ⇒ Bu satırda soldan soldaki sütuna doğru gidin: Burada tehlikeli noktanın izin verilen yüksekliğini bulursunuz.
- ↪ S emniyet mesafesini, ISO/EN ISO 13855 gereği genel formüle göre hesaplayın (bkz. Bölüm 5.1.1 "S emniyet mesafesinin hesaplanması").
- ⇒ İlgili S_{RT} veya S_{RO} değerlerinden büyük olanı kullanılır.

Hesaplama örneği

Duruş süresi 130 ms'li presin yerleştirme alanı, 17 mm çözünürlüğe ve 600 mm koruma alanı yüksekliğine sahip bir emniyet ışık perdesi ile emniyet altına alınacaktır. Emniyet ışık perdesinin tepki verme süresi 9,5 ms'dir, pres emniyet kumandasının tepki vermesi süresi 40 ms'dir.

Emniyet ışık perdesi üzerinden erişim sağlanabilir. Koruma alanının üst kenarında 1400 mm yüksekliğine sahiptir, tehlikeli nokta ise 1000 mm seviyesindedir

Tehlikeli noktaya göre C_{RO} ilave mesafesi 700 mm'dir (bkz. ayrıca "Elektro duyarlı emniyet ekipmanının dikey koruma alanı üzerinden erişim (ISO/EN ISO 13855'dan alıntı)" tablosuna).

- ↪ S_{RO} emniyet mesafesini, ISO/EN ISO 13855 gereği formüle göre hesaplayın.

$$S_{RO} = K \cdot T + C_{RO}$$

K	[mm/s]	=	2000
T	[s]	=	(0,0095 + 0,040 + 0,130)
C_{RO}	[mm]	=	700
S_{RO}	[mm]	=	2000 mm/s × 0,17915 s + 700 mm
S_{RO}	[mm]	=	1058

S_{RO} 500 mm'den büyük; bundan dolayı hesap 1600 mm/s yaklaşma hızı ile tekrar edilebilir:

$$S_{RO} = K \cdot T + C_{RO}$$

K	[mm/s]	=	1600
T	[s]	=	(0,0095 + 0,040 + 0,130)
C_{RO}	[mm]	=	700
S_{RO}	[mm]	=	1600 mm/s × 0,17915 s + 700 mm
S_{RO}	[mm]	=	987

BİLGİ



Makinenin konstrüksiyonuna bağlı olarak koruma arkasından atlama, ör. ikinci bir yatay düzenlenmiş emniyet ışık perdesi yardımıyla, gereklidir.

5.1.3 Yansıyan yüzeylere doğru olan minimum mesafe

UYARI

Yansıyan yüzeylere doğru asgari mesafelere uyulmaması halinde ağır yaralanmalar!

Yansıyan yüzeyler, vericinin ışınlarını alıcıya dolaylı olarak yönlendirebilir. Böyle bir durumda koruma alanının kesintiye uğrayıp uğramadığı tespit edilemez.

- ↪ Asgari mesafe a'yı belirleyin (bkz. aşağıdaki resim).
- ↪ Yansıyan tüm yüzeylerin koruma alanına doğru, IEC/EN IEC 61496-2 uyarınca gerekli olan minimum mesafeye uygun olduğundan emin olun (bkz. diyagram "Koruma alanı genişliğine bağlı olarak yansıyan yüzeylere doğru minimum mesafe").
- ↪ İşleme almadan önce ve düzenli zaman aralıklarında yansıyan yüzeylerin emniyet sensörünün algılama özelliğini olumsuz yönde etkilemediğini kontrol edin.
- ↪ Montaj sonrasında bir test çubuğu yardımıyla emniyet sensörünün tüm koruma alanındaki algılama kapasitesini kontrol edin (bkz. Bölüm 8.3.1 "Kontrol listesi - Operatör tarafından düzenli olarak").

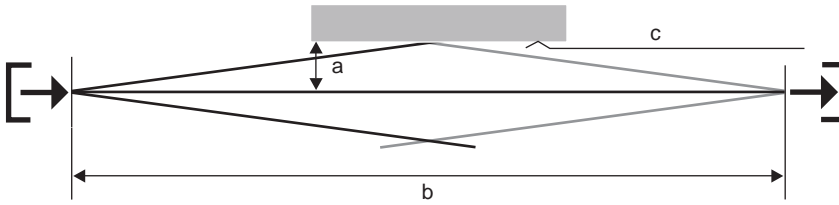

- a Yansıyan yüzeylere doğru gerekli olan minimum mesafe [mm]
b Koruma alanı genişliği [m]
c Yansıyan yüzey

Resim 5.2: Koruma alanı genişliğine bağlı olarak yansıyan yüzeylere göre asgari mesafe

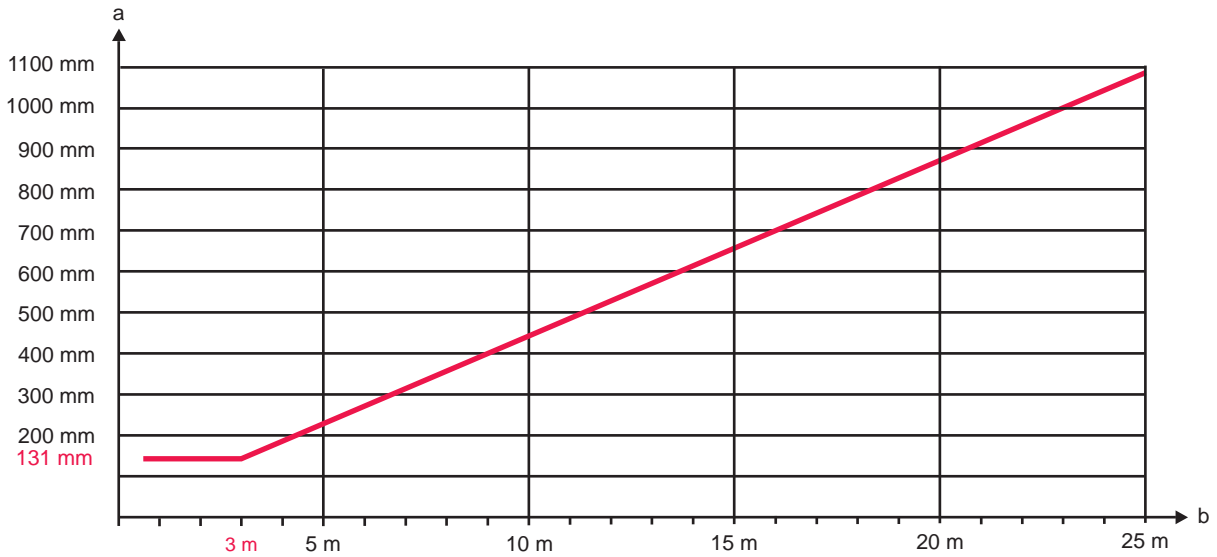

- a yansıyan yüzeylere doğru gerekli olan minimum mesafe [mm]
b Koruma alanı genişliği [m]

Resim 5.3: Koruma alanı genişliğine bağlı olarak yansıyan yüzeylere doğru olan minimum mesafe

Tablo 5.2: Yansıyan yüzeylere göre minimum mesafeyi hesaplama formülü

Mesafe (b) verici-alıcı	Yansıyan yüzeylere göre minimum mesafeyi (a) hesaplama
$b \leq 3 \text{ m}$	$a \text{ [mm]} = 131$
$b > 3 \text{ m}$	$a \text{ [mm]} = \tan(2,5^\circ) \times 1000 \times b \text{ [m]} = 43,66 \times b \text{ [m]}$

5.1.4 Komşu cihazların birbirini karşılıklı olarak etkilemesini önleyin

Bitişikteki vericinin ışın koridorunda bir alıcı bulunuyorsa optik olarak zorlanma ve bundan dolayı da hatalı anahtarlamalara ve koruma fonksiyonunun kesilmesi meydana gelebilir.

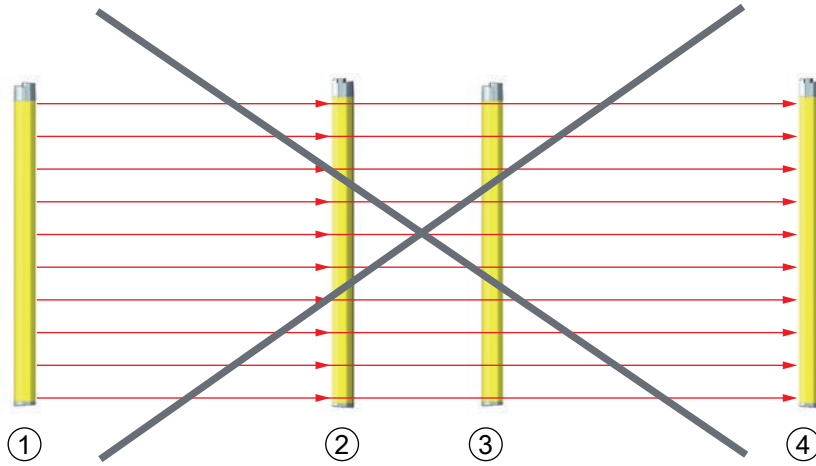

- 1 Verici 1
- 2 Alıcı 1
- 3 Verici 2
- 4 Alıcı 2

Resim 5.4: Hatalı montajdan dolayı bitişikteki emniyet sensörlerinin optik olarak zorlanması (verici 1 alıcı 2'yi etkiler)

⚠ DİKKAT	
	<p>Birbirlerine yakın monte edilmiş sistemler nedeniyle koruma fonksiyonu etkisiz hale gelebilir.</p> <p>Bir sistemin vericisi başka bir sistemin alıcısını etkileyebilir. Buna bağlı olarak koruma fonksiyonunu etkilenebilir.</p> <p>↳ Komşu sistemlerin optik olarak zorlanmasını önleyin.</p>

↳ Bitişik cihazlarla arasında montaj sırasında kalkan veya bir seperatör koyun, böylece karşılıklı etkileşimi önleyebilirsiniz.

↳ Etkileşimi önlemek için komşu cihazları karşılıklı monte edin.

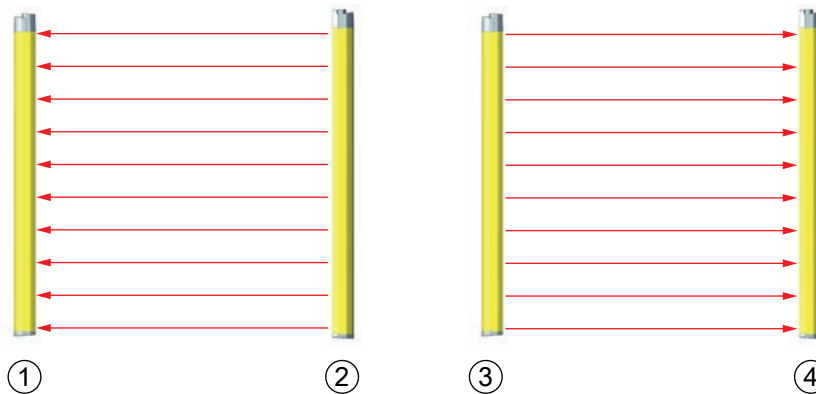

- 1 Alıcı 1
- 2 Verici 1
- 3 Verici 2
- 4 Alıcı 2

Resim 5.5: Karşılıklı montaj

5.2 Emniyet sensörünün monte edilmesi

Aşağıdaki gibi işlem yapın:

- Sabitleme türünü seçin, ör. oluklu taşlar (bkz. Bölüm 5.2.2 "Oluklu taşlar ile sabitleme").
- Uygun bir aleti hazır bulundurun ve emniyet sensörünü, montaj noktalarına yönelik bilgileri dikkate alarak monte edin (bkz. Bölüm 5.2.1 "Uygun montaj yerleri").
- Monte edilen emniyet sensörünün veya cihaz sütununun üzerine güvenlik açıklamalı yapıştırıcılar koyun (teslimata dahildir).

Montaj işleminden sonra emniyet sensörünü elektrige bağlayabilir (bkz. Bölüm 6 "Elektrik bağlantısı"), işletme alabilir ve hizalayıp (bkz. Bölüm 7 "İşletime alma") kontrol edebilirsiniz (bkz. Bölüm 8.1 "Devreye almadan önce ve modifikasyonlardan sonra").

5.2.1 Uygun montaj yerleri

Faaliyet alanı: Montaj

Kontrol eden: Emniyet sensörünün tesisatçısı

Tablo 5.3: Montaj hazırlığı için kontrol listesi

Kontrol edin:	Evet	Hayır
Koruma alanının yüksekliği ve ölçüleri ISO/EN ISO 13855 gerekliliklerine uygun mu?		
Tehlike yerine olan emniyet mesafesine uyuldu mu (bkz. Bölüm 5.1.1 "S emniyet mesafesinin hesaplanması")?		
Yansıyan yüzeylere olan minimum mesafeye uyuldu mu (bkz. Bölüm 5.1.3 "Yansıyan yüzeylere doğru olan minimum mesafe")?		
Yan yana monte edilen emniyet sensörlerinin birbirini karşılıklı olarak etkilemesi önlenmiş mi (bkz. Bölüm 5.1.4 "Komşu cihazların birbirini karşılıklı olarak etkilemesini önleyin")?		
Tehlike yerine veya tehlike alanına erişim veya giriş sadece koruma alanından mı mümkün?		
Koruma alanının altından geçilerek, üstünden erişerek veya üzerinden atlanarak baypas edilmesi önlenmiş mi veya ilgili ilave yük C_{RO} ISO/EN ISO 13855'ye göre uygun mu?		
Emniyet ekipmanının arkasından geçilmesi önlendi mi veya bir mekanik koruma mevcut mu?		
Verici ve alıcının bağlantıları aynı yöne bakıyor mu?		
Verici ve alıcılar kaymayacak veya dönmeyecek şekilde sabitlenebilir mi?		
Emniyet sensörüne kontrol ve değiştirme için erişilebilir mi?		
Sıfırlama düğmesine tehlike alanından basılabilmesi engellendi mi?		
Sıfırlama yerinin monte edildiği yerden tehlike alanının tamamı görülebiliyor mu?		
Montaj yerinden dolayı yansımalar engellenebilir mi?		

BİLGİ



Kontrol listesindeki maddelerden birini **hayır** ile cevaplarsanız, montaj yeri değiştirilmelidir.

5.2.2 Oluklu taşlar ile sabitleme

Standart olarak verici ve alıcılar yan olukta 2'şer oluklu taş ile teslim edilir. Bu sayede emniyet sensörü kolayca dört M5 civata ile emniyet altına alınacak makine veya sisteme sabitlenebilir. Yükseklik ayarı için oluk yönünde kaydırma yapılabilir, buna karşılık döndürme, devirme ve eğme işlemi yapılamaz.

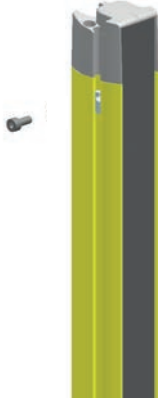

Resim 5.6: Oluklu taşlar üzerinden montaj



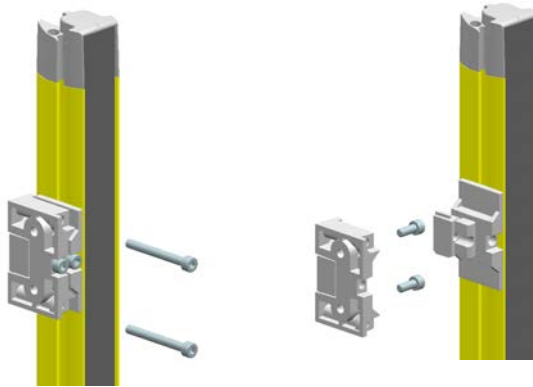

5.2.3 Çevrilebilir montaj braketi BT-2SB05 üzerinden sabitleme



Resim 5.7: Döndürülebilir braket BT-2SB05 ve M5 vidalarla montaj

Daha yüksek mekanik gereklilikler için bunlar aynı zamanda titreşimi sönümlendiren şekilde de temin edilebilir (BT-SB05-S). Montaj vaziyetine, çevre şartına ve koruma alanı uzunluğuna (> 1200 mm) bağlı olarak başka montaj braketi de gerekli olabilir.

6 Elektrik bağlantısı

 UYARI	
	<p>Hatalı elektrik bağlantısı veya yanlış işlev seçimi nedeniyle ağır kazalar!</p> <ul style="list-style-type: none"> ↳ Elektrik bağlantısının sadece gerekli yetkinliğe sahip kişiler tarafından gerçekleştirilmesini () sağlayın. ↳ Emniyet sensörünün aşırı akıma karşı koruma altında olduğundan emin olun. ↳ Erişim korumalarında başlatma ve start/restart kilidini etkinleştirin ve tehlike alanının dışından kilidin açılmamasına dikkat edin. ↳ İşlevleri, emniyet sensörünün amacına uygun kullanılabilceği şekilde seçin (bkz. Bölüm 2.1 "Amacına uygun kullanım ve öngörülebilir yanlış kullanım"). ↳ Emniyet sensörü için güvenlik açısından önem taşıyan işlevleri seçin (bkz. Bölüm 3.1 "Kurululum ve fonksiyon"). ↳ Her iki güvenlikle ilişkili anahtarlama çıkışını (OSSD1 ve OSSD2) makinenin çalışma devresine merkezleyin. ↳ Sinyal çıkışları güvenlik açısından önem taşıyan sinyalleri kumanda etmek için kullanılamaz.
BİLGİ	
	<p>SELV/PELV!</p> <ul style="list-style-type: none"> ↳ Harici gerilim beslemesi, IEC/EN 60204-1 gereği kısa süreliğine 20 ms'lik bir şebeke kesintisini baypas edebilmelidir. Güç kaynağı şebekenin güvenli olarak bağlantının kesilmesini (SELV/PELV) ve en azından 2 A'lık akım rezervi sağlamalıdır.
BİLGİ	
	<p>Kabloların döşenmesi!</p> <ul style="list-style-type: none"> ↳ Tüm bağlantı ve sinyal hatlarının elektrik trafosu içerisinde veya kalıcı olarak kablo kanallarında döşeyin. ↳ Kabloları dış hasarlara karşı korumalı olacak şekilde döşeyin. ↳ Daha fazla bilgi için: bkz. ISO/EN ISO 13849-2, tablo D.4.

6.1 Verici ve alıcı pim tahsisi

6.1.1 Verici ELC 105

Verici ELC 105'ler 4 kutuplu M12 yuvarlak konnektörler ile donatılmıştır.

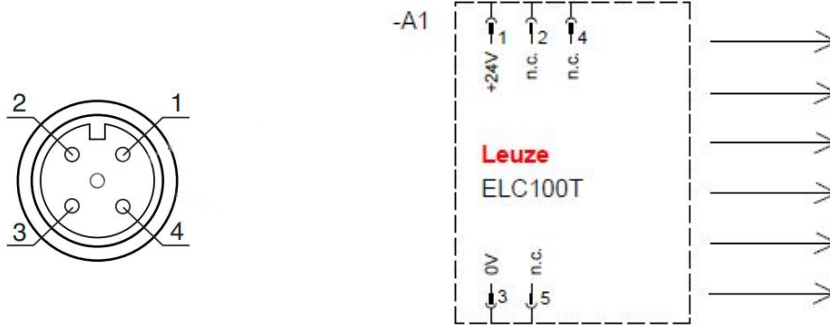

Resim 6.1: Pim tahsisi ve vericinin bağlantı şeması

Tablo 6.1: ELC 105 vericisi bağlantı kablosu kablo pinleri

Pin	Kablo rengi (KD U-M12-4A-P1-xxxx)	Verici
1	Kahverengi	24 V
2	Beyaz	n. c.
3	Mavi	0 V
4	Siyah	n. c.

6.1.2 Alıcı ELC 150

Alıcı ELC 150'ler 4 kutuplu M12 yuvarlak konnektörler ile donatılmıştır.

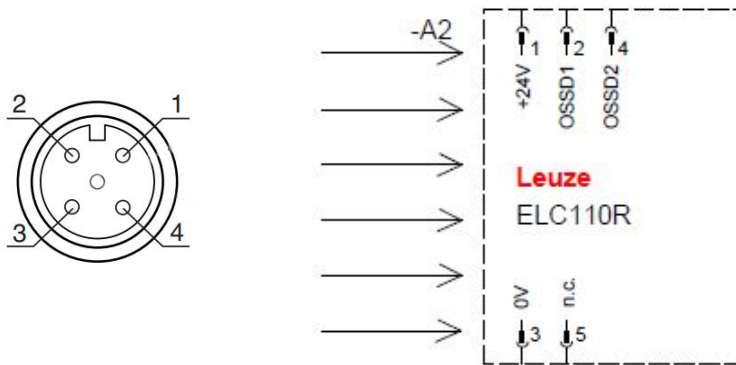

Resim 6.2: Pim tahsisi ve alıcının bağlantı şeması

Tablo 6.2: Alıcı bağlantı kablosu kablo pinleri

Pin	Kablo rengi (KD U-M12-4A-P1-xxxx)	Alıcı
1	Kahverengi	24 V
2	Beyaz	OSSD1 – Güvenlikle ilişkili anahtarlama çıkışı
3	Mavi	0 V
4	Siyah	OSSD2 – Güvenlikle ilişkili anahtarlama çıkışı

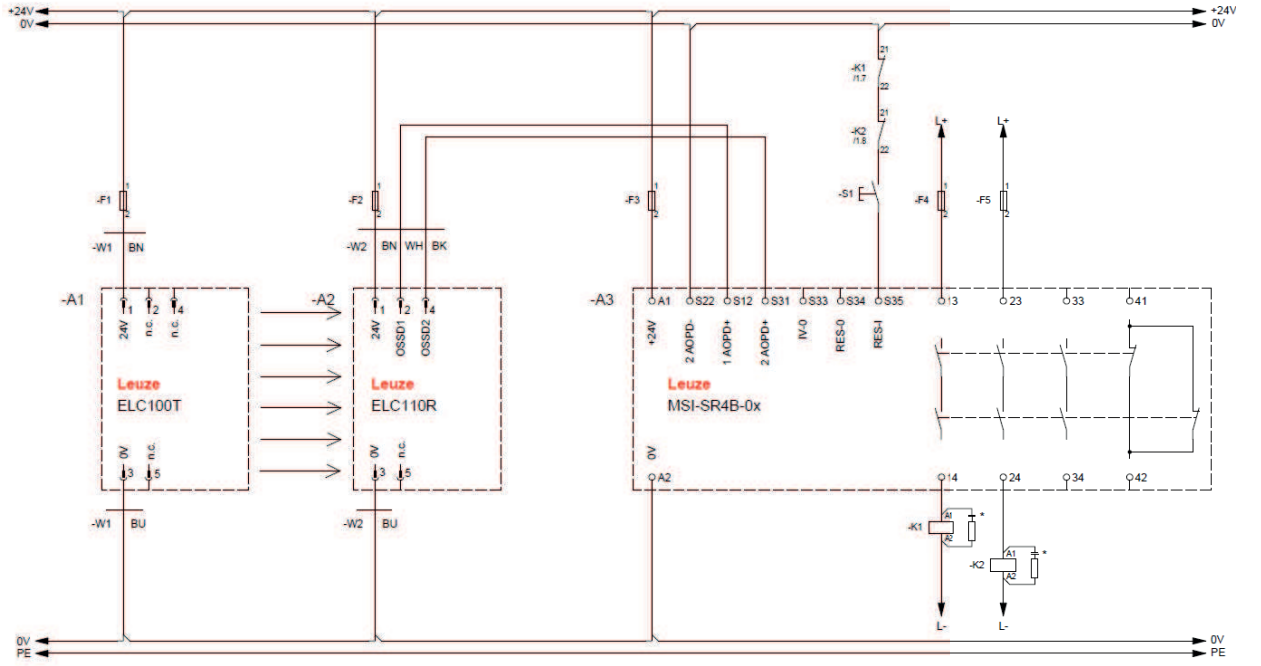

6.1.3 Devre örneği



Resim 6.3: Sonradan devreye giren MSI-SR4B emniyet rölesine sahip devre örneği

- * Kıvılcım söndürme devresi, uygun kıvılcım söndürmesi öngörün
MSI-SR4B-0x emniyet röleli ELC 150
Bileşenlerin çalışma talimatlarına uyun!

7 İşletime alma

 UYARI	
	<p>Amacı dışında kullanılan emniyet sensörü nedeniyle ağır yaralanmalar meydana gelebilir!</p> <ul style="list-style-type: none"> ↪ Tüm tertibatın ve optik emniyet ekipmanının bağlantısının gerekli yetkinliğe sahip kişiler tarafından kontrol edildiğinden emin olun (). ↪ Tehlike oluşturabilecek bir sürecin sadece emniyet sensörü açıkken başlatılabileceğinden emin olun.

Koşullar:

- Güvenlik sensörü düzgün monte edilmiş (bkz. Bölüm 5 "Montaj") ve bağlanmış olmalıdır (bkz. Bölüm 6 "Elektrik bağlantısı")
- Kullanıcı personel doğru kullanım hakkında bilgilendirilmiş olmalıdır
- Tehlikeye neden olan süreç kapatıldı, emniyet sensörün çıkışları ayrıldı ve sistem tekrar çalışmaya karşı koruma altına alınmıştır
- ↪ Devreye aldıktan sonra güvenlik sensör işlevini kontrol edin (bkz. Bölüm 8.1 "Devreye almadan önce ve modifikasyonlardan sonra").

7.1 Çalıştırma



Besleme gerilimiyle ilgili şartlar (besleme kaynağı):

- Güvenli şebeke ayırma sağlanmış olmalıdır.
- En az 2 A değerinde bir akım rezervi kullanılabilir durumda olmalıdır.
- ↪ Emniyet sensörünü açın.
- ↪ Emniyet sensörü kendi kendine test gerçekleştirir.

Sensörün kullanıma hazır olup olmadığını kontrol etme

- ↪ LED 1 veya LED 2'nin sürekli yeşil veya kırmızı yanıp yanmadığını kontrol edin (bkz. Bölüm 3.3.2 "Alıcı ELC 150 çalışma göstergeleri").
- ↪ Emniyet sensörü kullanıma hazırdır.

7.2 Sensör hizalama

 DİKKAT	
	<p>Hatalı veya eksik hizalama nedeniyle koruma fonksiyonunun kaybedilmesi.</p> <p>Hatalı veya eksik hizalama, koruma fonksiyonunun kaybolmasına neden olabilir.</p> <ul style="list-style-type: none"> ↪ Hizalama işlemini devreye alma çerçevesinde sadece gerekli yetkiye sahip olan kişilere yaptırın (Gerekli yetkiler). ↪ Her bir elemanın veri sayfalarını ve montaj talimatlarını dikkate alın.

Ön ayar

Vericiyi ve alıcıyı dikey veya yatay konumda ve aynı seviyede sabitleyin, böylece

- ön ekranlar karşılıklı hizalanır.
- verici ve alıcının bağlantıları aynı yöne bakar.
- verici ve alıcı birbirine paralel düzenlenir, yani cihaz başlangıç ve sonları arasındaki mesafe aynı olmalıdır.

Serbest koruma alanında hizalama ışıklı diyotların gözlemlenmesiyle gerçekleştirilebilir (bkz. Bölüm 3.3 "Gösterge elemanları").

- ↪ Tutucuların veya cihaz kolonlarının civatalarını çözün.

BİLGİ

↪ Cıvatalar, cihazlar sadece hareket edecek kadar gevşetilmelidir.

↪ Vericiyi alıcıya göre kabaca hizalayın.

ELC alıcısının optimum vaziyeti algılayan hizalama LED'leri bulunmaktadır (bkz. Bölüm 3.3 "Gösterge elemanları"). Maksimum sinyal seviyesi, zayıf ve güçlü seviyeler karşılaştırılarak belirlenir. Bu sayede her mesafe için optimum mesafe tespit edilebilir.

↪ Hizalama işleminin başlangıcında alıcının elektriğini kısa süreliğine kesin.



↪ Mavi hizalama LED'lerinin 4 çifti de sürekli yanınca kadar alıcıyı soldan sağa doğru döndürün. Bu optimum nokta aşıldığı anda mavi LED'ler arka arkaya kapanır veya yanıp söner.

↪ Alıcının sabitleme cıvatalarını sıkın.



↪ Alıcının elektriğini kısa süreliğine kesin.

↪ Şimdi vericiyi aynı yöntemle hizalayın ve bu esnada alıcının gösterge elemanlarına dikkat edin, bkz. Bölüm 3.3.2 "Alıcı ELC 150 çalışma göstergeleri".

8 Kontrol

 DİKKAT	
	<p>Kullanım süresi tamamlandıktan sonra emniyet parametreleri artık korunamayabilir. Kullanım süresini tamamlamış sensörlerde, emniyet parametreleri artık sağlanamayabilir.</p> <ul style="list-style-type: none"> ↪ Emniyet sensörleri kullanım ömürleri sonunda değiştirilmelidir (bkz. Bölüm 12 "Teknik veriler"). ↪ Emniyet sensörlerini her zaman komple değiştirin. ↪ Gerekirse, kontroller için geçerli ulusal talimatları dikkate alın. ↪ Tüm kontrolleri belgelendirilebilir bir şekilde not alın ve emniyet ve asgari mesafe verileri dahil, emniyet sensörünün konfigürasyonunu dokümanlara ekleyin.

8.1 Devreye almadan önce ve modifikasyonlardan sonra

 UYARI	
	<p>Devreye alma sırasında makinenin beklenmeyen hareketi nedeniyle ağır yaralanmalar tehlikesi!</p> <ul style="list-style-type: none"> ↪ Tehlike bölgesinde kimsenin bulunmadığından emin olun.

↪ Kullanıcının çalışmaya başlamadan önce bilgilendirilmesini sağlayın. Bilgilendirme, makine işleticisinin sorumluluğundadır.

↪ Günlük kontrol ile ilgili açıklamaları kullanıcının ilgili ülke dilinde görünebilir şekilde makinenin üzerine koyun, ör. ilgili bölümün çıktısını alarak (bkz. Bölüm 8.3 "Operatör tarafından düzenli olarak").

↪ Elektrik işlevini ve kurulumu bu doküman doğrultusunda kontrol edin.

IEC/EN IEC 62046'ya ve ulusal talimatlara uygun olarak (ör 2009/104/AT AB yönergesi) kontroller yetkin kişiler () tarafından aşağıdaki durumlarda yapılmalıdır:

- Devreye alma öncesinde
- Makinenin modifikasyonundan sonra
- Makinenin uzun süreli durmasından sonra
- Makinenin donanım değişikliği ve yeniden konfigürasyonundan sonra

↪ Hazırlık için emniyet sensörünün en önemli kriterlerini aşağıdaki kontrol listesi doğrultusunda kontrol edin (bkz. Bölüm 8.1.1 "Entegratör kontrol listesi – Devreye almadan önce ve modifikasyonlardan sonra"). Kontrol listesinin işlenmesi, yetkili kişiler tarafından yapılan bir testin yerine geçmez ()!

⇒ Ancak emniyet sensörünün sorunsuz işlevi sağlandığında, sistemin kumanda devresine dahil edilebilir.

8.1.1 Entegratör kontrol listesi – Devreye almadan önce ve modifikasyonlardan sonra

BİLGİ	
	<p>Kontrol listesinin işlenmesi, gerekli yeterliliğe sahip kişilerin yaptığı kontrollerin yerini almaz ()!</p> <ul style="list-style-type: none"> ↪ Aşağıdaki kontrol listesindeki maddelerden birini hayır ile cevaplarsanız, montaj yeri değiştirilmelidir. ↪ Emniyet ekipmanlarının kontrolü konusunda IEC/EN IEC 62046 tamamlayıcı bilgiler içerir.

Tablo 8.1: Entegratör kontrol listesi – İlk devreye almadan önce ve modifikasyonlardan sonra

Kontrol edin:	Evet	Hayır	uygula- namaz
Emniyet sensörü uyulması gereken spesifik çevre şartlarında çalıştırılıyor mu (bkz. Bölüm 12 "Teknik veriler")?			
Emniyet sensörü düzgün hizalanmış mı ve tüm sabitleme vidaları ve soket bağlantıları sıkı mı?			
Güvenlik sensörü, bağlantı hatları, soket bağlantıları, koruma başlıkları ve komut cihazları hasarsız mı ve müdahale izleri yok mu?			
Emniyet sensörü talep edilen emniyet seviyesine uygun mu (PL, SIL, kategori)?			
Emniyetle ilişkili anahtarlama çıkışlarının her ikisi (OSSD'ler) gerekli güvenlik kategorisine uygun olarak sıradaki makine kumandasına dahil edildi mi?			
Emniyet sensörü tarafından kumanda edilen şalt elemanları talep edilen emniyet seviyesi (PL, SIL, kategori) uyarınca denetleniyor mu (ör. sigortalar EDM tarafından)?			
Güvenlik sensörünün etrafındaki tüm tehlike konumlarına ancak güvenlik sensörünün koruma alanından mı erişiliyor?			
Etrafta gerekli ilave koruma tertibatları (örn. koruma ızgarası) doğru takılı ve manipülasyona karşı koruma altında mı?			
Güvenlik sensörü ile tehlike alanı arasında tanınmayan bir duruş mümkün olduğunda: Tahsis edilen çalıştırma/tekrar çalıştırma kilidi işlev görüyor mu?			
Çalıştırma/tekrar çalıştırma kilidini açmak için kullanılan komut cihazı, tehlikeli bölgeden erişilemeyecek ve kurulum yerinden tehlikeli bölgeye açık bir görüş sağlayacak şekilde yerleştirilmiş mi?			
Makinenin maksimum artçı çalışma süresi ölçüldü ve belgelendi mi?			
Gerekli güvenlik mesafesine uyuluyor mu?			
Bunun için öngörülmüş bir test gövdesiyle yapılan kesinti, tehlike içeren hareket(ler)in derhal durdurulmasına yol açıyor mu?			
Emniyet sensörü tehlike arz eden bütün hareketler sırasında etkin mi?			
Emniyet sensörü makinenin ilgili tüm işletim türlerinde etkili mi?			
Aktif ışın veya koruma alanı bunun için öngörülen bir test gövdesiyle kesildiğinde tehlike içeren hareketlerin ilk çalışması engelleniyor mu?			
Sensör algılama kapasitesi (bkz. Bölüm 8.3.1 "Kontrol listesi - Operatör tarafından düzenli olarak") başarılı olarak test edildi mi?			
Yansıtılacak yüzeylerin mesafeleri projelendirme sırasında dikkate alındı ve ardından ters yansıtımlar tespit edilmedi mi?			
Emniyet sensörünün düzenli kontrolüne yönelik uyarılar kullanıcı tarafından okunabilir durumda ve iyi görülebilir yerlerde mi?			
Güvensiz bir duruma yol açan ayarlar anahtar, şifre ya da bir aletle mümkün mü?			
Manipülasyon teşvikleri içeren belirtiler var mı?			
Operatörler çalışmaya başlamadan önce bilgilendirildi mi?			

8.2 Düzenli olarak yetkili kişiler tarafından

Emniyet sensörünün ve makinenin birlikte güvenli şekilde çalışması için ilgili yetkiye sahip kişiler tarafından düzenli kontroller yapılmalıdır. Bu sayede makinedeki değişiklikler ya da emniyet sensörünün izin verilen manipülasyonları ortaya çıkarılabilir ().

IEC/EN IEC 62046'ya ve ulusal talimatlara uygun olarak (ör 2009/104/AT sayılı AB direktifi) aşınmaya tabi elemanlarda yetkin kişiler tarafından () düzenli aralıklarla kontrollerin yapılması öngörülmelidir . Gerektiğinde ulusal geçerli talimatlar kontrol aralıklarını ayarlar (IEC/EN IEC 62046'ya göre öneri: 6 ay).



- ↪ Kontrollerin gerekli yetkinliğe sahip kişiler tarafından gerçekleştirilmesini () sağlayın.
- ↪ Ulusal geçerli talimatları ve içeriklerindeki süreleri dikkate alın.
- ↪ Hazırlık olarak kontrol listesini dikkate alın (bkz. Bölüm 8.1 "Devreye almadan önce ve modifikasyonlardan sonra").

8.3 Operatör tarafından düzenli olarak

Emniyet sensörünün fonksiyonu, risklere bağlı olarak aşağıdaki kontrol listesi gereği kontrol edilmelidir, böylece hasarlar veya izinsiz manipülasyonlar tespit edilebilir.

Kontrol döngüsünün, risk değerlendirmesine bağlı olarak, entegratör veya faal şirket tarafından tespit edilmesi (ör. günde bir kez, vardiya değişiminde, ...) veya ulusal ya da meslek odası hükümlerine göre ger. makine tipine bağlı olarak belirlenmesi gerekir.

Kompleks makine ve prosesler nedeniyle belirli koşullar altında bazı noktaların daha uzun aralıklarla kontrol edilmesi gerekli olabilir. Bu nedenle "Asgari olarak kontrol edin" ve "Mümkün olduğunda kontrol edin" yönlendirmelerine dikkat edin.

 UYARI	
	<p>Kontrol sırasında makinenin beklenmeyen hareketi nedeniyle ağır yaralanmalar!</p> <ul style="list-style-type: none">↪ Tehlike bölgesinde kimsenin bulunmadığından emin olun.↪ Operatörü çalışmaya başlamadan önce bilgilendirin ve uygun test gövdeleri ve test talimatları sağlayın.

8.3.1 Kontrol listesi - Operatör tarafından düzenli olarak

BİLGİ	
	↪ Aşağıdaki kontrol listesindeki maddelerden birini hayır ile cevaplıyorsanız, montaj yeri değiştirilmelidir.

Tablo 8.2: Kontrol listesi – Bilgilendirilmiş operatör/kişiler tarafından düzenli fonksiyon kontrolü

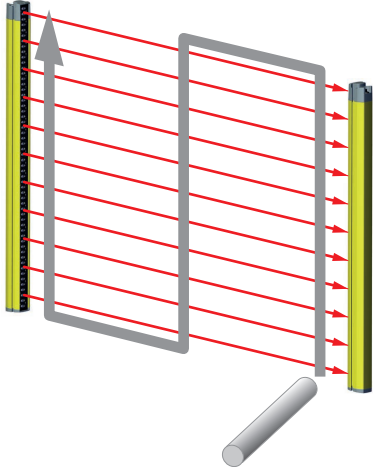
Asgari olarak kontrol edin:	Evet	Hayır
Emniyet sensörleri ve fişler sıkıca takıldı mı ve üzerlerinde görünür hasar, değişiklik veya manipülasyon bulunuyor mu?		
Erişim veya giriş olanaklarında açık değişiklikler yapılmamış mı?		
<p>Emniyet sensörünün etkinliğini kontrol edin:</p> <ul style="list-style-type: none"> Emniyet sensöründeki LED 1 yeşil yanmalıdır (bkz. Bölüm 3.3.2 "Alıcı ELC 150 çalışma göstergeleri") Aktif bir ışını veya koruma alanını (resim gereği) uygun ışık geçirmeyen test gövdesi ile kesin: <div style="text-align: center;">  </div> <p>Leuze test çubuğu ile koruma alanı fonksiyonunun kontrol edilmesi</p> <ul style="list-style-type: none"> Koruma alanı kesildiğinde alıcıdaki OSSD LED sürekli kırmızı yanıyor mu? 		
İşletim sırasında mümkün olduğunda kontrol edin:	Evet	Hayır
Yaklaşma fonksiyonlu koruma tertibatı: Makine işletim halindeyken koruma alanı bir test elemanı ile kesilir - açık bir tehlike içeren makine parçaları bu sırada görünür bir gecikme olmadan durduruluyor mu?		
Varlık algılamalı emniyet ekipmanı: Koruma alanı bir test elemanı ile kesilir - açık bir tehlike içeren makine parçalarının işletimi bu sırada engelleniyor mu?		

9 Bakım, koruma ve imha

BİLGİ	
	<p>Verici ve alıcının kirlenmesine bağlı işletme arızaları!</p> <p>Alıcı ve vericinin ışın giriş ve ışın çıkış noktalarındaki ön camların ve gerektiğinde yön değiştirici ayna yüzeyleri çizilmiş veya pürüzlü olmamalıdır.</p> <p>↳ Kimyasal temizlik malzemeleri kullanmayın.</p>

Temizlik için ön şartlar:

- Sistem güvenli şekilde durdurulmalı ve tekrar çalıştırılmaya karşı emniyet altına alınmalıdır.
- ↳ Emniyet sensörünü, kirlilik derecesine göre, düzenli aralıklarla temizleyin.

BİLGİ	
	<p>Ön ekranlarda elektrostatik yükleri önleyin!</p> <p>↳ Verici ve alıcı ön ekranların temizliği için sadece nemli bezler kullanın.</p>

İmha etme

↳ İmha ederken, elektronik elemanlar için geçerli olan yönetmeliklere uyun.

10 Tanı ve hata giderme

10.1 Hata durumunda ne yapmalı?

Gösterge elemanları emniyet sensörü devreye sokulduktan sonra nizami çalışmanın kontrol edilmesini ve hataların bulunmasını kolaylaştırır (bkz. Bölüm 3.3 "Gösterge elemanları").

Hata durumunda LED'lerin göstergelerinden hatayı görebilirsiniz. Hata mesajı yardımıyla hatanın sebebinin belirleyebilir ve giderilmesi için önlemler alabilirsiniz.

BİLGİ	
	<p>Güvenlik sensörü bir hata göstergesi mesajı verirse, sebebini genellikle kendiniz giderebilirsiniz!</p> <ul style="list-style-type: none"> ↳ Makineyi durdurun ve kapalı konumda bırakın. ↳ Aşağıdaki tabloların yardımıyla hatanın sebebini inceleyin ve hatayı gidirin. ↳ Hatayı gideremiyorsanız, yetkili Leuze temsilcisine başvurun veya Leuze Yardım Hattını arayın (bkz. Bölüm 11 "Servis ve destek").

10.2 LED'lerin çalışma göstergeleri

Tablo 10.1: Verici LED göstergeleri – Nedenler ve tedbirler

LED	Durum	Neden	Tedbir
LED 1, kırmızı	Sinyal sırası AÇIK/KAPALI (250 ms), bunu ara (750 ms) takip eder	Yüksek veya alçak gerilim	Düzgün gerilim beslemesini kontrol ediniz. Vericide 24 V var mı?
	yanıp sönüyor, (10 Hz)	Cihaz hatası	Vericiyi değiştirin.
LED 2, yeşil	KAPALI	Besleme gerilimi olmayan verici	Güç kaynağını ve elektrik bağlantısını kontrol edin. Gerekirse güç kaynağını değiştirin.

Tablo 10.2: Alıcı LED göstergeleri – Nedenler ve tedbirler

LED	Durum	Neden	Tedbir
LED 1, kırmızı	AÇIK	OSSD kapalı	Koruma alanından nesneyi çıkarın veya sensörü hizalayın.
	Yanıp sönüyor, (0,5 Hz)	OSSD hatası	Emniyet çıkışlarının elektrik bağlantısını kontrol edin.
	Sinyal sırası AÇIK/KAPALI (250 ms), bunu ara (750 ms) takip eder	Yüksek veya alçak gerilim	Düzgün gerilim beslemesini kontrol ediniz. Vericide 24 V var mı?
	Yanıp sönüyor, (10 Hz)	Cihaz hatası	Alıcıyı değiştirin.
LED 3, mavi	Kısa darbe	Işık alımı arızalı	Alıcının giriş alanında dışarıdan ışık kaynaklarının bulunup bulunmadığını kontrol edin.

11 Servis ve destek

Servis Çağrı Merkezi

Ülkenize yönelik Çağrı Merkezi iletişim bilgilerini www.leuze.com internet sitemizde **İletişim & Destek** altında bulabilirsiniz.

Onarım servisi ve iade

Arızalı cihazlar servis merkezimizde yetkin ve hızlı bir şekilde onarılır. Her türlü sistem aksama süresini en aza indirebilmek amacıyla size kapsamlı bir hizmet paketi sunuyoruz. Servis merkezimiz aşağıdaki bilgilere ihtiyaç duymaktadır:

- Müşteri numaranız
- Ürün tanımı veya ürün açıklaması
- Seri numarası veya parti numarası
- Açıklamasıyla birlikte destek talebinin nedeni

Lütfen ilgili ürünleri bildirin. Geri gönderim www.leuze.com internet sitemizde **İletişim & Destek > Onarım hizmeti & İadeler** altından kolayca gerçekleştirilebilir.

Kolay ve hızlı bir uygulama için size dijital olarak geri gönderim adresiyle birlikte bir geri gönderim iş emri gönderiyoruz.

Servis durumunda ne yapmalı?

BİLGİ	
	<p>Lütfen bu bölümü servis durumunda kopyalama taslağı olarak kullanın!</p> <p>↳ Müşteri verilerini doldurun ve bunu servis siparişinizle birlikte aşağıdaki faks numarasına gönderin.</p>

Müşteri verileri (lütfen doldurun)

Cihaz tipi:	
Seri numarası:	
Cihaz yazılımı:	
LED'lerin göstergesi:	
Hata tanımı:	
Şirket:	
İrtibat yetkilisi/Departman:	
Telefon (Dahili hat):	
Faks:	
Cadde/No.:	
PK/Şehir:	
Ülke:	

Leuze Servisi faks numarası:

+49 7021 573 - 199

12 Teknik veriler

12.1 Genel veriler

Tablo 12.1: Koruma alanı verileri

Fiziksel çözünürlük [mm]	Algılama mesafesi [m]		Koruma alanı yüksekliği [mm]	
	dk.	maks.	dk.	maks.
14	0,5	3	300	1500
17	0,5	6	300	1500
30	0,5	10	300	1500

Tablo 12.2: Güvenlik tekniği bakımından önemli veriler

IEC/EN IEC 61496 uyarınca tip	Tip 4
IEC/EN 61508'e göre SIL	SIL 3
IEC/EN 62061 uyarınca SILCL	SIL 3
ISO/EN ISO 13849-1:2015 uyarınca performans seviyesi (PL)	PL e
ISO/EN ISO 13849-1:2015 uyarınca kategori	Kat. 4
Saat başına tehlikeli devre dışı kalmanın ortalama olasılığı (PFH _d)	8 x 10 ⁻⁹ 1/h
Kullanım süresi (T _M)	20 yıl

Tablo 12.3: Genel sistem verileri

Bağlantı teknolojisi	M12, 4 kutuplu
Besleme gerilimi U _v , verici ve alıcı	+24 V, ± 20 %, 20 ms gerilim çökmesinde dengeleme gerekir, min. 250 mA (+ OSSD yükü)
Besleme geriliminin kalan dalgalılığı	± %5 U _v sınırları içerisinde
Verici akım tüketimi	40 mA
Alıcı akım tüketimi	100 mA (yük olmadan)
Ortak değer verici ile alıcı için giriş hattındaki harici sigorta için	2 A orta hız
Geçerlilik aralığı CULus	Kabloların, listelenmiş R/C (CYJV2/7 veya CYJV/7) kablolar veya ilgili verilere sahip kablolar ile bağlanması.
Senkronizasyon	verici ile alıcı arasında optik
Güvenlik sınıfı	III
Koruma sınıfı	IP65
İşletim ortam sıcaklığı	0 ... 50 °C
Ortam sıcaklığı depolama	-30 ... 70 °C
Bağıl hava nemliliği (yoğuşmasız)	%0 ... 95
Titreşim/darbe direnci	Sınıf 3M4 (IEC TR 60721-4-3)
Titreşim sağlamlığı	5 Hz ... 150 Hz; 3,5 mm/1g (IEC 60068-2-6)
Şok direnci	15 g, 6 ms (IEC 60068-2-27) IEC 60068-2-27'ye göre kontrollerin dışında emniyet ışık perdesi ayrıca sürekli şok testlerine de tabi tutulmuştur. 40 g'lık mekan aksı başına 100000 şoka cihazlar değişmeden dayanabilmiştir.

Profilin enine kesiti	29 mm x 35,4 mm
Ölçüler	bkz. Bölüm 12.3 "Ölçüler, ağırlıklar, tepki verme süreleri"
Ağırlıklar	bkz. Bölüm 12.3 "Ölçüler, ağırlıklar, tepki verme süreleri"

Tablo 12.4: Verici sistem verileri

Işık kaynağı	LED; IEC/EN 62471'e göre serbest grup
Dalga boyu	940 nm
Darbe süresi	1,6 µs
Darbe duraklaması	3,5 µs (min.)
Orta güçte	< 50 µW

BİLGİ

UL kontrolü sadece yangın ve şok kontrollerini kapsar.

Tablo 12.5: Alıcıdaki elektronik güvenlikle ilişkili anahtarlama çıkışlarının (OSSD'ler) teknik verileri

Emniyete bağlı pnp-transistör çıkışları (kısa devre denetimli, çapraz devre izlemeli)	Minimum	Tipik	Maksimum
Anahtarlama gerilimi high aktif ($U_v - 1,5V$)	18 V	22,5 V	27 V
Anahtarlama gerilimi low		0 V	+2,0 V
Anahtarlama akımı			50 mA
Kalan akım			500 µA Hata durumunda (0 V hattının kesilmesinde), çıkışlar U_v 'ye göre bir 120 kΩ'luk direnç gibi davranır. Ardıl emniyet PLC'si bunu lojik "1" olarak algılamamalıdır.
Yük kapasitesi			30 nF
Yük endüktivitesi			500 mH
İzin verilen kablo bağlantısı direnci			< 20 Ω Hat uzunluğu ve yük akımından dolayı diğer kısıtlamalara da uyun.
İzin verilen kablo kesiti	0,25 mm ²	0,34 mm ²	
Alıcı ve yük arasındaki izin verilen hat uzunluğu			25 m
Test sinyali genişliği (1*)		200 µs	
Test sinyali mesafesi (1*)		20 ms	
Işın kesintisinden sonra tekrar OSSD çalıştırma zamanı		100 ms	

(1*) Çıkışlar döngüsel olarak test edilir (kısa Low veya High (alçak veya yüksek) anahtarlama). Sırayla devreye giren kontrol elemanlarının seçiminde, test sinyalinin yukarıda belirtilen parametrelerde kapatmaya neden olmayacağına dikkat edin.

BİLGİ

Güvenliğe yönelik transistör çıkışları kıvılcım söndürme işlemini üstlenirler. Transistör çıkışlarında bu nedenle kontaktör ya da valf üreticileri tarafından önerilen kıvılcım söndürücülerin (RC elemanları, varistörler veya serbest çalışma diyotları) kullanılması gerekli değildir ve buna izin verilmez, çünkü bunlar endüktif kumanda elemanlarının devre dışı kalma sürelerini oldukça uzatmaktadır.

12.2 CISPR 11 / EN 55011'e göre sınıflandırma

Cihaz CISPR 11/ EN 55011 doğrultusunda grup 1 ve sınıf B'ye uygundur.

Grup 1: Grup 2'ye ait olmayan tüm cihazlardır (laboratuvar cihazları, endüstriyel proses ölçümü ve kontrolüne yönelik cihazlar)

Grup 2: Malzeme işlemesi ve değiştirilmesine yönelik belirli bir yüksek frekanslı bir enerji kullanan tüm cihazlar (mikrodalgalar ve endüksiyon fırınları, elektrikli kaynak makineleri)

Sınıf A: 230V besleme gerilimini ek bir trafo üzerinden (orta gerilimden) alan endüstriyel tesisler.

Sınıf B: Kamuya açık 230V elektrik şebekesinden (alçak gerilim şebekesi) beslenen veya buraya bağlı olan sanayi alanları, endüstriyel alanlar ve konutlar.

12.3 Ölçüler, ağırlıklar, tepki verme süreleri

Ölçüler, ağırlıklar, tepki verme süreleri,

- çözünürlüğe
- yapı uzunluğuna bağlıdır

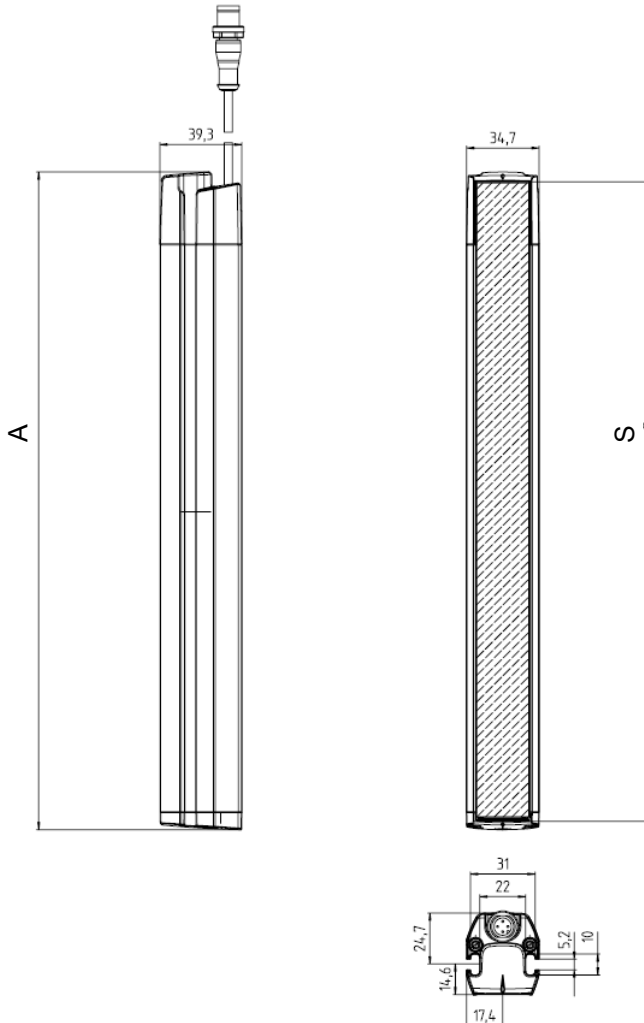

Resim 12.1: Verici ve alıcı ölçüleri

BİLGİ

Verici ve alıcı 14 mm çözünürlüğe sahip ise etkin koruma alanı uzunluğu için toplam uzunluk **A** geçerli değildir, bunun yerine **S** ile işaretlenen ön cam uzunluğu geçerlidir.

Tablo 12.6: Verici ve alıcılar için ölçüler, ağırlıklar, tepki verme süreleri

Cihaz türü	Verici ve alıcı			Verici	Alıcı	Alıcı	
Tip	Ölçü [mm]			Ağırlık [kg]		Tepki süresi [ms]	
	PF (koruma alanı uzunluğu, nominal)	A (toplam uzunluk, 14 mm hariç etkin koruma alanı uzunluğu)	S (14 mm etkin koruma alanı uzunluğu)			14 mm / 17 mm	30 mm
ELC...-300	300	315	306	0,51	0,53	5,4	4,5
ELC...-600	600	615	606	0,91	0,93	9,3	5,4
ELC...-900	900	915	906	1,31	1,33	13,2	7,3
ELC...-1200	1200	1215	1206	1,71	1,73	17,1	9,3
ELC...-1500	1500	1515	1506	2,11	2,12	21,0	11,2

12.4 Ölçüm çizim aksesuarlar

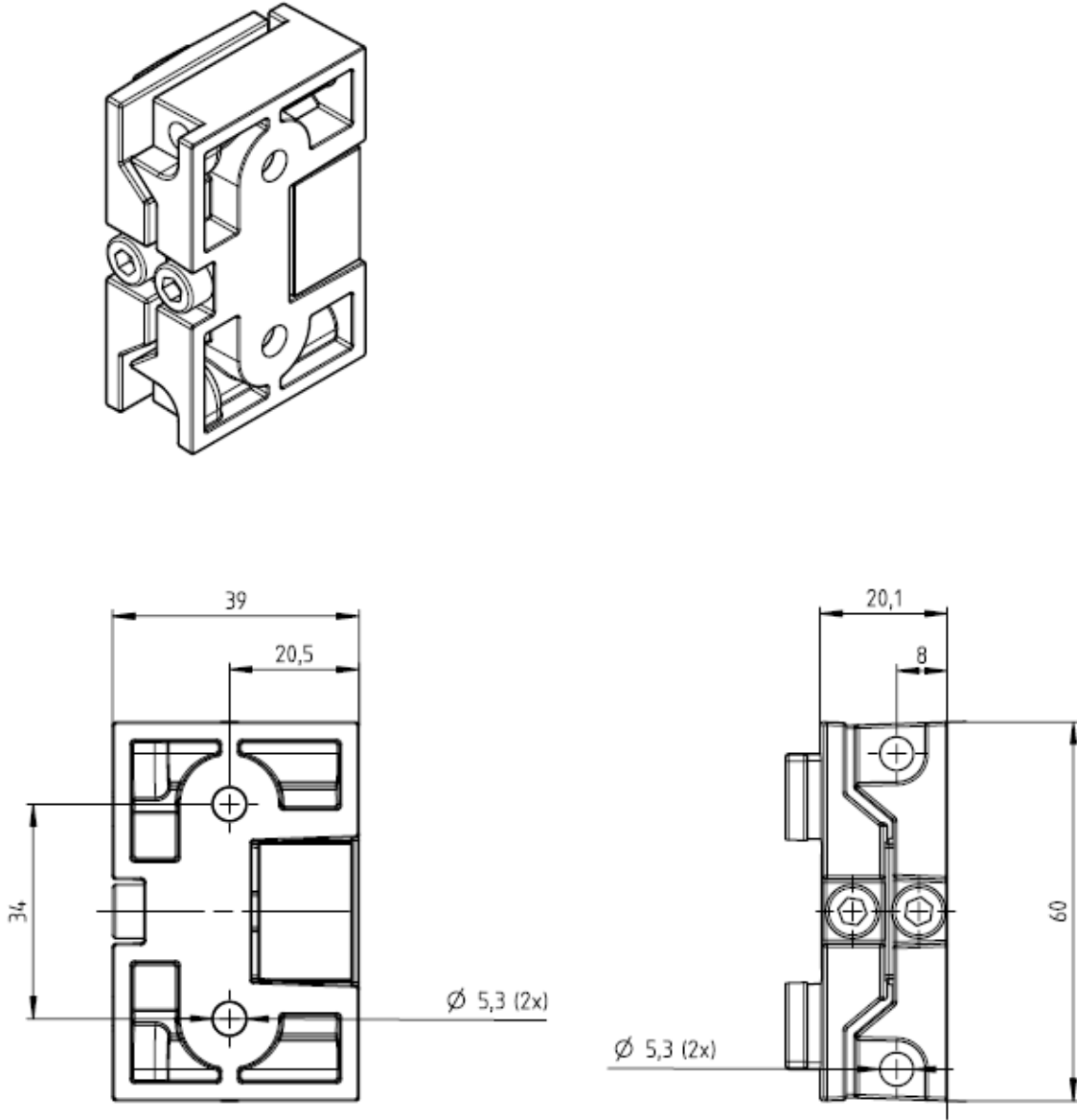

Resim 12.2: Oluk montajı için çevrilebilir montaj braketi BT-SB05

13 Sipariş açıklamaları ve aksesuarlar

13.1 Tip anahtarı

ELC1yyzaa-hhhh

ELC	Çalışma prensibi: Emniyet ışık perdesi
1	Ürün serisi: ELC 150
yy	Fonksiyon sınıfı: 05: Verici 50: Alıcı – otomatik tekrar başlatma
z	Cihaz türü: T: verici R: alıcı
aa	Çözünürlük: 14: 14 mm 17: 17 mm 30: 30 mm
hhhh	Koruma alanı yüksekliği: 300: 300 mm 600: 600 mm 900: 900 mm 1200: 1200 mm 1500: 1500 mm

Tablo 13.1: Parça atamaları, örnekler

Parça atama	Özellikler
ELC105T17-600	Verici, tip 4 PL e, SIL 3, çözünürlük 17 mm, koruma alanı yüksekliği 600 mm
ELC105T30-900	Verici, tip 4 PL e, SIL 3, çözünürlük 30 mm, koruma alanı yüksekliği 900 mm
ELC150R30-1500	Alıcı, tip 4 PL e, SIL 3, çözünürlük 30 mm, koruma alanı yüksekliği 1500 mm

Teslimat kapsamı

- Verici, 2 oluklu taş, 1 bilgi formu dahil
- Alıcı, 2 oluklu taş, 1 kendinden yapışkanlı açıklama levhası "Açıklamalar ve makine operatörü için önemli açıklamalar", uygulama açıklaması dahil

13.2 Modele genel bakış

Tablo 13.2: Verici ELC 105

Tip tanımı	Ürün numarası	Koruma alanı yüksekliği [mm]	Çözünürlük [mm]
ELC105T14-300	72100003	300	14
ELC105T14-600	72100006	600	14
ELC105T14-900	72100009	900	14
ELC105T14-1200	72100012	1200	14
ELC105T14-1500	72100015	1500	14
ELC105T17-300	72100103	300	17

Tip tanımı	Ürün numarası	Koruma alanı yüksekliği [mm]	Çözünürlük [mm]
ELC105T17-600	72100106	600	17
ELC105T17-900	72100109	900	17
ELC105T17-1200	72100112	1200	17
ELC105T17-1500	72100115	1500	17
ELC105T30-300	72100303	300	30
ELC105T30-600	72100306	600	30
ELC105T30-900	72100309	900	30
ELC105T30-1200	72100312	1200	30
ELC105T30-1500	72100315	1500	30

Tablo 13.3: Alıcı ELC 150

Tip tanımı	Ürün numarası	Koruma alanı yüksekliği [mm]	Çözünürlük [mm]
ELC150R14-300	72101003	300	14
ELC150R14-600	72101006	600	14
ELC150R14-900	72101009	900	14
ELC150R14-1200	72101012	1200	14
ELC150R14-1500	72101015	1500	14
ELC150R17-300	72101103	300	17
ELC150R17-600	72101106	600	17
ELC150R17-900	72101109	900	17
ELC150R17-1200	72101112	1200	17
ELC150R17-1500	72101115	1500	17
ELC150R30-300	72101303	300	30
ELC150R30-600	72101306	600	30
ELC150R30-900	72101309	900	30
ELC150R30-1200	72101312	1200	30
ELC150R30-1500	72101315	1500	30

13.3 Aksesuarlar

Tablo 13.4: Verici ve alıcı için bağlantı hatları, korumalı

Ürün no.	Ürün	Tanım
50130654	KD U-M12-4A-P1-020	4 kutuplu bağlantı kablosu, uzunluk 2 m
50130656	KD U-M12-4A-P1-030	4 kutuplu bağlantı kablosu, uzunluk 3 m
50130657	KD U-M12-4A-P1-050	4 kutuplu bağlantı kablosu, uzunluk 5 m
50130658	KD U-M12-4A-P1-100	4 kutuplu bağlantı kablosu, uzunluk 10 m
50142371	KD U-M12-4A-P1-150	4 kutuplu bağlantı kablosu, uzunluk 15 m
50146351	KD U-M12-4A-P1-200	4 kutuplu bağlantı kablosu, uzunluk 20 m

Tablo 13.5: Montaj braketleri tekniği

Ürün no.	Ürün	Tanım
424428	BT-SB05	Oluk montajı için çevrilebilir montaj braketleri, $\pm 8^\circ$, 1 adet
424432	BT-2SB05	Oluk montajı için çevrilebilir montaj braketleri, $\pm 8^\circ$, 2 adet
424433	BT-2SB05-S	Oluk montajı için döndürülebilir tutucu, $\pm 8^\circ$, titreşim sönümlendirici, 2 adet

Tablo 13.6: Kontrol çubukları

Ürün no.	Ürün	Tanım
430414	AC-TR-14-S	Test çubuğu uzunluk 240 mm, çap 14 mm
430417	AC-TR-17-S	Test çubuğu uzunluk 240 mm, çap 17 mm
430434	AC-TR-30-S	Test çubuğu uzunluk 240 mm, çap 30 mm

14 AT uygunluk beyanı

ELC 150 serisi emniyet ışık perdeleri geçerli Avrupa standartları ve direktifleri doğrultusunda geliştirilmiş ve üretilmiştir.

BİLGİ	
	<p>AB uygunluk beyanını Leuze web sitesinden indirebilirsiniz.</p> <ul style="list-style-type: none">➤ Şimdi Leuze ana sayfasını açın: www.leuze.com➤ Aranacak terim olarak cihazın tip tanımını veya ürün numarasını girin. Ürün numarasını cihazın tip plakasındaki "Part. No." başlığının altında bulabilirsiniz.➤ Belgeleri cihazın ürün sayfasındaki <i>İndirmeler</i> sekmesinde bulabilirsiniz.