

Cod. art. 501 50110694

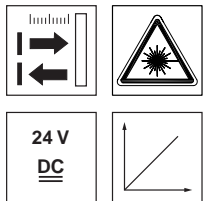

**0 ... 65m**

- Il rotoScan ROD 4 è un sensore di distanza a copertura completa per il riconoscimento di oggetti. Mediante uno specchio girevole il raggio di luce viene deflesso e percorre una superficie semicircolare (190°).
- Raggio del campo di riconosc.: max. 50m
- Campo di misura 0 ... 65m
- 7 coppie di campi di riconoscimento configurabili (campo di riconoscimento vicino e lontano) per il riconoscimento di oggetti
- Commutazione delle coppie di campi di riconoscimento mediante ingressi
- Semplice sostituzione dell'apparecchio senza PC tramite spina di configurazione
- Profilo di riferimento per il controllo della presenza/assenza di oggetti
- Sorveglianza contemporanea indipendente di 4 campi di riconoscimento
- Soppressione dei disturbi nell'aria
- ROD 4-36 e ROD 4-38 con riscaldamento, esecuzione insensibile alla polvere.

**Disegno quotato**

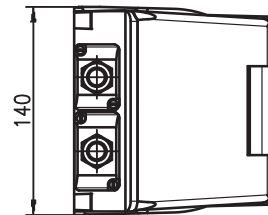
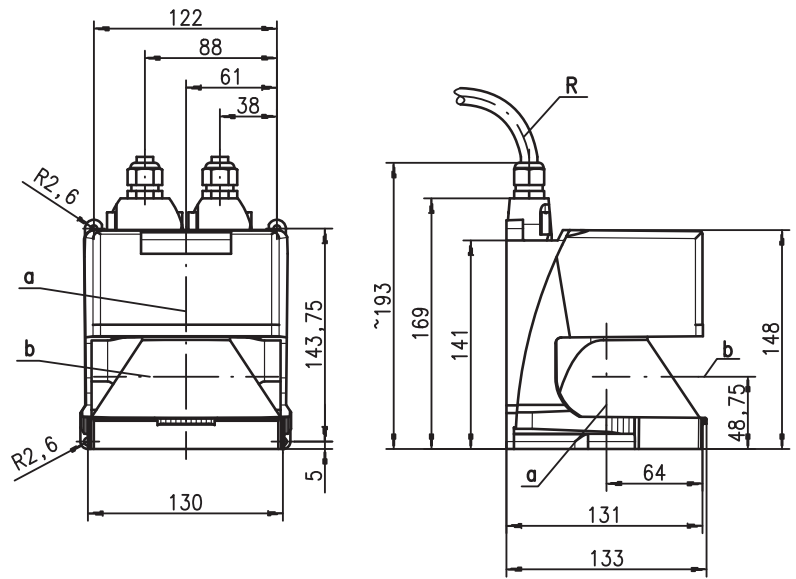

- a Punto zero per la misura
- b Livello di scansione
- R Raggio di curvatura minimo = 50mm

**Principio di misura**

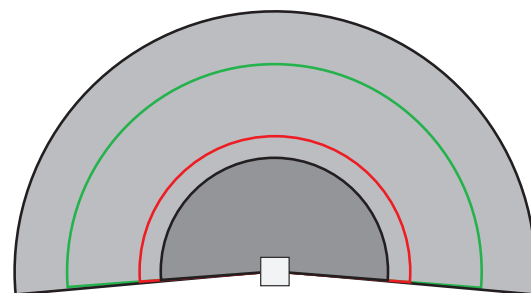
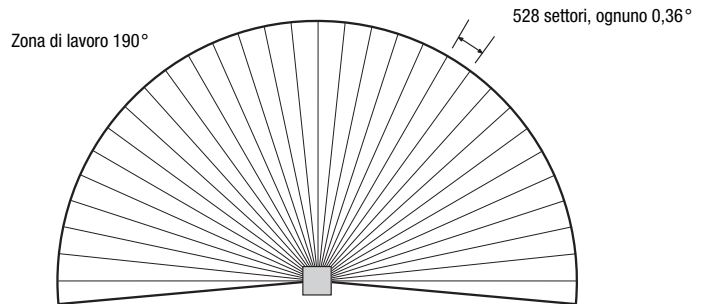

- Campo di misura ROD 4-30/ROD 4-36: max. 65m
- Campo di misura ROD 4-38: max. 25m
- Raggio del campo di riconoscimento lontano: max. 50m
- Raggio del campo di riconoscimento vicino: max. 30m

Con riserva di modifiche • DB\_ROD\_4-3x\_it.fm



**Accessori:**

(da ordinare a parte)

- Sistemi di fissaggio
- Software di parametrizzazione RODsoft (scaricamento gratuito al sito [www.leuze.de](http://www.leuze.de))
- Diversi cavi di collegamento

## Dati tecnici

### Dati ottici

Campo di misura	0 ... 65 m (ROD 4-38: 0 ... 25m)
Raggio del campo di riconoscimento	vicino: 0 ... 30m lontano: 0 ... 50m
Intervallo angolare	max. 190°
Risoluzione angolare	0,36°
Velocità di scansione	25 scan/s o 40ms/scan
Trasmettitore	diode laser agli infrarossi, classe laser 1 (EN 60815-1), lunghezza d'onda = 905 nm, P <sub>max</sub> = 15W, durata dell'impulso: 3ns, potenza media di uscita: 12µW

### Campi di riconoscimento

Grado di remissione	da min. 1,8% (nero opaco), ROD 4-38 da 6% (grigio scuro)
Grandezza dell'oggetto	> 20mm alla distanza di 4m, > 100mm alla distanza di 15m
Tempo di reazione	minimo 40ms (corrisponde a 1 scan)
N° coppie campi di riconoscimento	7 (commutabili tramite ingressi di commutazione)
Uscita	4 uscite a transistor PNP 24V/250mA
Risoluzione del valore misurato	5mm
Precisione di ripetizione	remissione 10 ... 90% alla distanza utile di 4m ± 15mm

### Dati elettrici

alimentazione elettrica <sup>1)</sup>	+24VCC +20% / -30%
Protezione dalla sovracorrente	fusibile 2A (4A con riscaldamento) a ritardo medio nel quadro elettrico
Corrente assorbita	circa 400mA (utilizzare alim. con 2,5A), circa 2,5A con riscaldamento
Potenza assorbita	< 60W a 24V, uscite comprese
Protezione dalla sovratensione	protezione dalla sovratensione con spegnimento finale protetto

### Dati meccanici

Involucro	alluminio pressofuso, plastica
Peso	2,0 kg
Tipo di collegamento	2 spine (innestabili dall'alto, collegamento saldato)

### Dati ambientali

Temp. ambiente (esercizio/magazzino)	-0°C ... +50°C / -20°C ... +50°C -20°C ... +50°C / -20°C ... +50°C (ROD 4-36, ROD 4-38)
Classe di protezione VDE	III
Tipo di protezione	IP 65
Classe Laser	1 (a norme EN 60825-1)
Norme di riferimento	IEC 60947-5-2

1) Protective Extra Low Voltage (PELV) - bassa tensione di protezione con separazione sicura.  
Per applicazioni UL: solo per l'utilizzo in circuiti di «Class 2» secondo NEC.

## Collegamento elettrico

X1 - Sub-D - male  
1 2 3 4 5 6 7 8

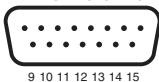

GND	1	sw/BK
Restart	2	bl/BU
24 V DC +	3	rt/RD
FPS 1	4	or/OR
Alarm 1	5	ge/YE
FPS 2	6	gn/GN
FPS 3	7	vi/VI
FPS 4	8	gr/GY
NC	9	
NC	10	
Fn1	11	ws/WH
Fn2	12	ws-sw/WH-BK
NC	13	
NC	14	ws-br/WH-BN
Alarm 2	15	br/BN

X2 - Sub-D - female (RS 232/RS 422)  
5 4 3 2 1

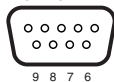

NC	1	
TxD	2	
RxD	3	
NC	4	
GND/SHIELD	5	
RS select	6	NC
NC	7	
NC	8	
reserv.	9	

TxD +	1	
TxD -	2	
RxD -	3	
RxD +	4	
GND/SHIELD	5	
RS select	6	
NC	7	
NC	8	
reserv.	9	

## Per ordinare gli articoli

	Designazione	Cod. art.
	ROD 4-30	501 10238
Con riscaldamento	ROD 4-36	501 10666
Con riscaldamento / insensibile alla polvere	ROD 4-38	501 10667

## Tabella

### Note

#### Software di configurazione «RODsoft»

Il software di configurazione funziona in ambiente Windows 95/98/NT/2000/XP ed offre le seguenti possibilità:

- Definizione dei campi di riconoscimento
- Configurazione dei parametri dello scanner
- Visualizzazione dei campi di riconoscimento e dei valori misurati
- Rappresentazione di informazioni di stato/ diagnosi
- Supporto di diverse lingue

Per definire campi di riconoscimento vengono offerte varie possibilità, come ad esempio:

- Funzione di autoapprendimento
- Immissione numerica e grafica dei campi di riconoscimento
- Funzione «Edit»

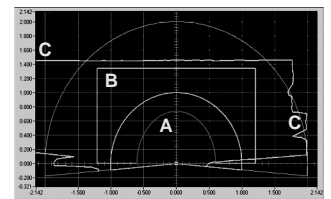

A Raggio del campo di riconoscimento vicino  
B Raggio del campo di riconoscimento lontano  
C Valori di misura attuali

#### ● Uso conforme:

I sensori di distanza ROD 4 sono sensori optoelettronici per la misura ottica senza contatto della distanza da oggetti.