

de 02-2014/07 601208-01

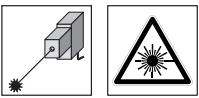

50m

- Rotlichtlaser Laserklasse 2
- Robustes Aluminiumgehäuse
- Batteriebetrieben
- Passend für Sicherheits-Sensor MLD

Maßzeichnungen

Laserausrichthilfe LA-78M

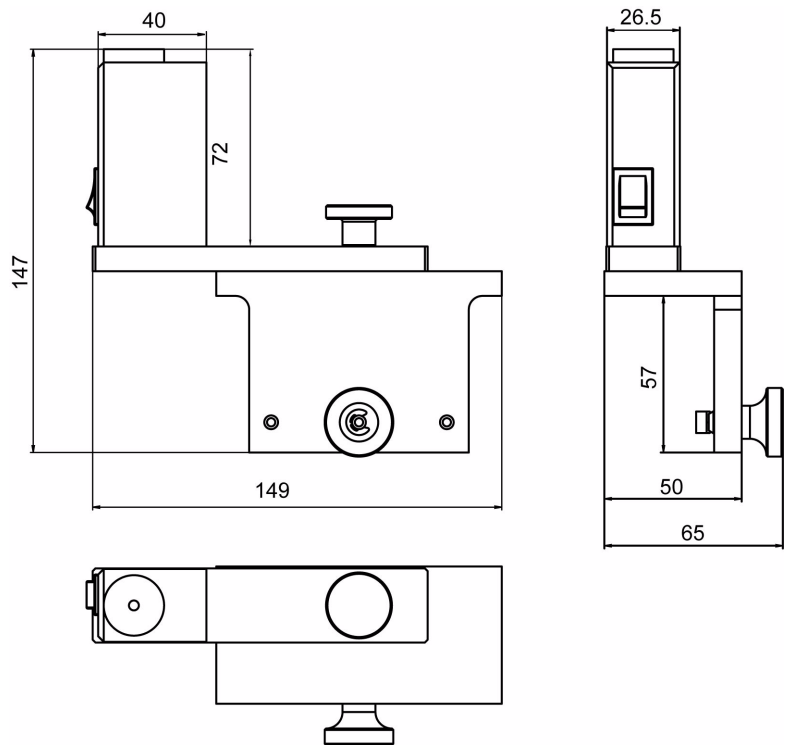

Laserausrichthilfe LA-78M-UDC

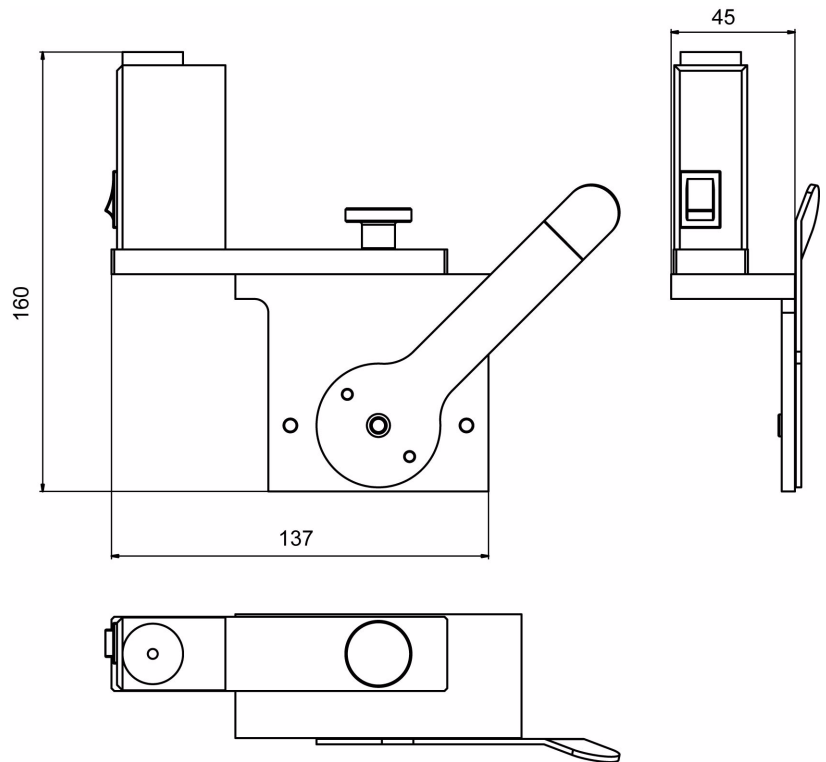

Änderungen vorbehalten • DS_LA78M_de_601208_01.fm



Zubehör:

- 2x1,5V Microzellen (eingebaut)

Technische Daten

Elektrische Daten

Spannungsversorgung	2 handelsübliche Microzellen (AAA) 2x1,5V austauschbar
Betriebsbereitschaft	ca. 8 Stunden bei Dauerbetrieb
Ein-/Ausschalten	durch Betätigen des Kippschalters
Sichtweite	ca. 50m abhängig von der Umgebungshelligkeit
Lichtwellenlänge	650 ... 670nm (sichtbares Rotlicht)
Laser Klasse	2 nach DIN EN 60825-1:2008-05

Mechanische Daten

Gehäuse	Aluminium
---------	-----------

Umgebungsdaten

Umgebungstemperatur (Betrieb/Lager)	-20 °C ... +55 °C/-30 °C ... +70 °C
Schutzart	IP 45
Gültiges Normenwerk	EN 60825-1, 21 CFR 1040.10

Hinweise

Bestimmungsgemäße Verwendung

Die Laserausrichthilfen LA-78M und LA-78M-UDC sind batteriebetriebene Rotlichtlaser für die einfache und schnelle Justage von Leuze electronic Sicherheits-Sensoren MLD, insbesondere bei mehrseitigen Absicherungen über Umlenkspiegel oder bei größeren Reichweiten.

- Die Laserausrichthilfe LA-78M ist für die direkte Montage am Sicherheits-Sensor MLD bestimmt.
- Die Laserausrichthilfe LA-78M-UDC ist für den Sicherheits-Sensor MLD, montiert in der Gerätesäule UDC, vorgesehen.

Bestimmungsgemäße Verwendung beachten!

- ☞ Das Produkt ist nur von befähigten Personen in Betrieb zu nehmen.
- ☞ Setzen Sie das Produkt nur entsprechend der bestimmungsgemäßen Verwendung ein.

Batteriewechsel

Zum Wechseln der Microzellen müssen die zwei Schrauben M2,5 am Boden entfernt und der Gehäusedeckel abgenommen werden. Die Microzellen nach Bild austauschen, den Deckel aufsetzen und Schrauben wieder eindrehen.

Bestellhinweise

	Bezeichnung	Artikel-Nr.
Laserausrichthilfe für Sicherheits-Sensor MLD	LA-78M	520023
Laserausrichthilfe für Sicherheits-Sensor MLD in Gerätesäule UDC	LA-78M-UDC	520024
Halterung für Laserausrichthilfe für Sicherheits-Sensor MLD	BT-LA-78M	520021
Halterung für Laserausrichthilfe für Sicherheits-Sensor MLD in Gerätesäule UDC	BT-LA-78M-UDC	520022

Lasersicherheitshinweise



ACHTUNG LASERSTRAHLUNG – LASER KLASSE 2

Nicht in den Strahl blicken!

Das Gerät erfüllt die Sicherheitsbestimmungen gemäß EN 60825-1:2008-05 (IEC 60825-1:2007) für ein Produkt der **Laserklasse 2** sowie die Bestimmungen gemäß U.S. 21 CFR 1040.10 mit den Abweichungen entsprechend der "Laser Notice No. 50" vom 24.06.2007.

- ↳ Schauen Sie niemals direkt in den Laserstrahl oder in die Richtung von reflektierten Laserstrahlen!
Bei länger andauerndem Blick in den Strahlengang besteht die Gefahr von Netzhautverletzungen.
- ↳ Richten Sie den Laserstrahl des Geräts nicht auf Personen!
- ↳ Unterbrechen Sie den Laserstrahl mit einem undurchsichtigen, nicht reflektierenden Objekt, wenn der Laserstrahl versehentlich auf einen Menschen gerichtet wurde.
- ↳ Vermeiden Sie bei Montage und Ausrichtung des Geräts Reflexionen des Laserstrahls durch spiegelnde Oberflächen!
- ↳ **VORSICHT!** Wenn andere als die hier angegebenen Bedienungs- oder Justiereinrichtungen benutzt oder andere Verfahrensweisen ausgeführt werden, kann dies zu gefährlicher Strahlungsexposition führen.
Die Verwendung optischer Instrumente oder Einrichtungen (z. B. Lupen, Ferngläser) mit dem Gerät erhöht die Gefahr von Augenschäden.
- ↳ Beachten Sie die geltenden gesetzlichen und örtlichen Laserschutzbestimmungen gemäß EN 60825 (IEC 60825) in der neuesten Fassung.
- ↳ Eingriffe und Veränderungen am Gerät sind nicht zulässig.
Das Gerät enthält keine durch den Benutzer einzustellenden oder zu wartenden Teile.
Eine Reparatur darf ausschließlich von Leuze electronic GmbH + Co. KG durchgeführt werden.

HINWEIS

Laserwarn- und Laserhinweisschilder anbringen!

Auf dem Gerät sind Laserwarn- und Laserhinweisschilder fest angebracht (siehe ①).

①

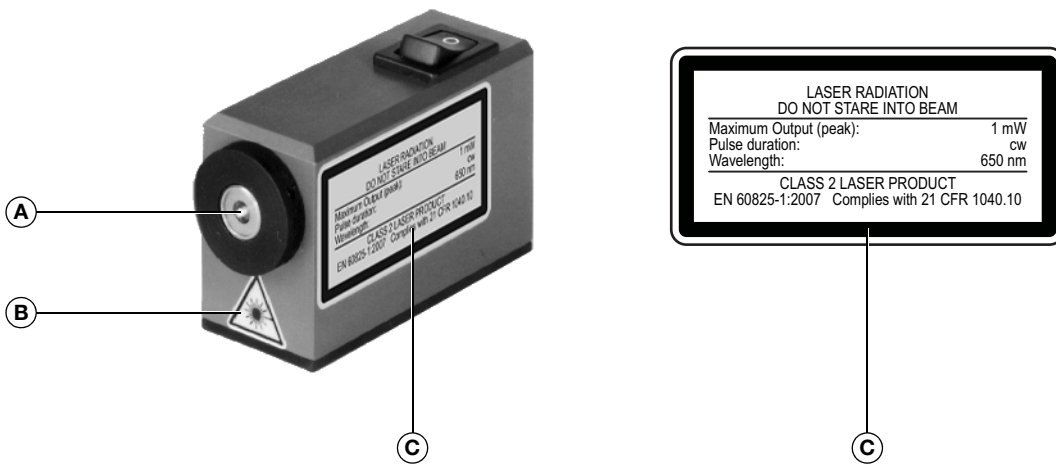

- A** Laseraustrittsöffnung
- B** Laserwarnschild
- C** Laserhinweisschild mit Laserparametern

Montage

Schritt 1: Fixieren der Laserausrichthilfe an der Halterung

- ☞ Setzen Sie die Laserausrichthilfe LA-78M bzw. LA-78M-UDC auf die Halterung auf.
- ☞ Befestigen Sie die Laserausrichthilfe mit der Rändelschraube (A).

Schritt 1

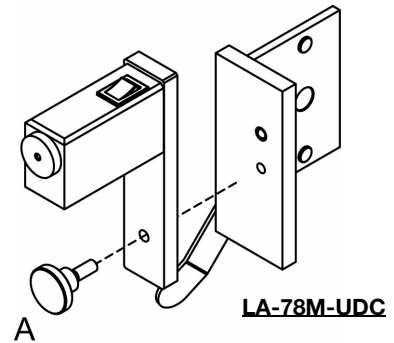
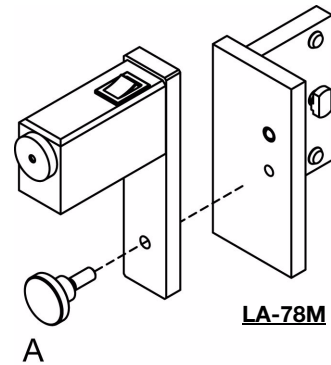

Schritt 2: Fixieren der Laserausrichthilfe

- ☞ Setzen Sie die Führungsstifte der Laserausrichthilfe LA-78M bzw. LA-78M-UDC seitlich in die Führungsnut des Sicherheits-Sensors MLD.
- ☞ Justieren Sie die Laserausrichthilfe so, dass der obere Rand der Halterung bündig mit der Scheibenkante abschließt (D).
- ☞ LA-78M: Befestigen Sie die Laserausrichthilfe mit der Rändelschraube (B).
- ☞ LA-78M-UDC: Verkanten Sie die Laserausrichthilfe zwischen Sensor und Gerätesäule UDC, indem Sie den Hebel nach unten drücken (C).

Schritt 2

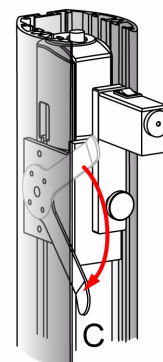
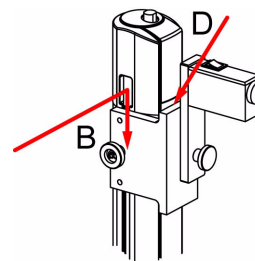

Schritt 3

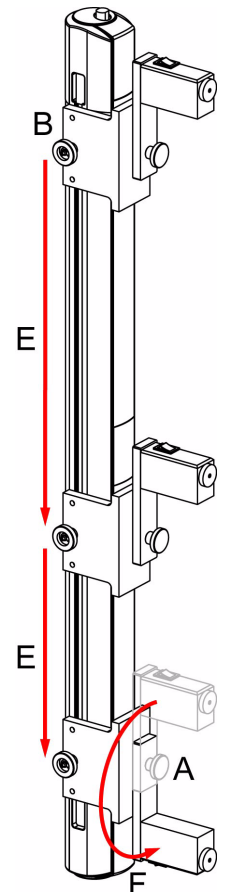

Schritt 3: Justage der Laserausrichthilfe am Sicherheits-Sensor MLD

- ☞ Lösen Sie die Rändelschraube (B) bzw. den Hebel (C) für die Fixierung der Laserausrichthilfe am Sicherheits-Sensor.
- ☞ Verschieben Sie die Laserausrichthilfe entlang der Führungsnut (E).
- ☞ Justieren Sie die Laserausrichthilfe so, dass der obere Rand der Halterung bündig mit der oberen, mittleren bzw. unteren Scheibenkante abschließt (D).
- ☞ Ziehen Sie die Rändelschraube (B) wieder fest bzw. drücken Sie den Hebel (C) wieder nach unten.

Nur unterer Lichtsstrahl:

- ☞ Lösen Sie die Rändelschraube (A) für die Fixierung der Laserausrichthilfe an der Halterung.
- ☞ Drehen Sie die Laserausrichthilfe um 180° (F), wobei die Halterung unverändert am Sicherheits-Sensor fixiert bleibt.
- ☞ Ziehen Sie die Rändelschraube (A) bzw. wieder fest.